

---

# Használati utasítás

---

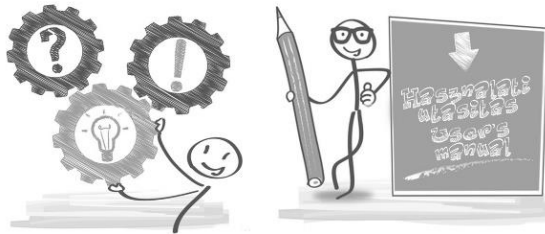

Típus:

SIEH0025SDI/SO1H0025SDI

SIEH0035SDI/SO1H0035SDI

SIEH0050SDI/SO1H0050SDI

SIEH0070SDI/SO1H0070SDI











# TARTALOMJEGYZÉK









---

BIZTONSÁGI TUDNIVALÓK.....	1
ALKATRÉSZEK MEGNEVEZÉSE .....	4
A BELTÉRI EGYSÉG KIJELEZŐJE .....	5
VÉSZHELYZETI ÉS AUTOMATIKUS ÚJRAINDÍTÓ FUNKCIÓK .....	6
TÁVVEZÉRLŐ .....	7
KEZELÉSI UTASÍTÁS.....	12
TELEPÍTÉSI KÉZIKÖNYV .....	18
KARBANTARTÁS .....	31
HIBAELHÁRÍTÁS.....	32
SZERVIZ UTASÍTÁS.....	33









A vállalat folyamatos termékfejlesztési irányelveihez igazodóan, a készülék kivitele, méretei, műszaki adatai és tartozékai előzetes értesítés nélkül változhatnak.









# TELEPÍTŐNEK SZÓLÓ BIZTONSÁGI SZABÁLYOK ÉS AJÁNLÁSOK

-  A készülék telepítése vagy használata előtt el kell olvasni a kézikönyvet.
-  A bel- és kültéri egység telepítése alatt gyermekek nem léphetnek a munkaterületre. Váratlan balesetek fordulhatnak elő.
-  Ügyelni kell a kültéri egység stabil rögzítésére.
-  Meg kell győződni róla, hogy nem jut levegő a hűtőközeg rendszerbe, illetve a légkondicionáló áthelyezésekor meg kell keresni az esetleges hűtőközeg-szivárgásokat.
-  A légkondicionáló telepítését követően tesztciklust kell végezni, és fel kell jegyezni az üzemi adatokat.
-  A beépített vezérlőegységhez telepített védőbiztosíték névleges teljesítménye 4 A / 250 V.
-  A beltéri egységet a maximális áramvédelemhez méretezett biztosítékkal vagy más túlterhelés elleni eszközzel kell megvédeni.
-  Ügyelni kell rá, hogy a hálózati feszültség megegyezzen az adattáblán szereplővel. A főkapcsolót vagy hálózati csatlakozó dugót tisztán kell tartani. Az elektromos csatlakozódugót helyesen és stabilan kell az aljzatba dugni a rossz érintkezés miatt előforduló tűz- vagy áramütés-veszély elkerülése érdekében.
-  Meg kell győződni róla, hogy a dugó megfelelő a hálózati aljzathoz, ellenkező esetben a dugót ki kell cseréltetni.
-  A készüléket el kell látni elektromos hálózati leválasztó eszközzel, amely valamennyi pólusról leválaszt és teljes megszakítást biztosító, III. túlfeszültség kategória ellen védő, mindezt az állandó kiépítésű vezetékézésbe kell integrálni a vezetékézési előírások betartásával.
-  A légkondicionálót képesített szakembernek kell telepítenie.

-  A készüléket legalább 50 cm távolságra kell telepíteni gyúlékony anyagoktól (alkohol stb.) vagy nyomástároló edényektől (pld. aeroszolos palackoktól).
-  A mennyiben a készüléket nem szellőztethető helyen alkalmazták, meg kell tenni a megfelelő óvintézkedéseket a kiszivárgó hűtőközeg környezeti felhalmozódása és az ebből adódó tűzveszély ellen.
-  A csomagolóanyagok újrahasznosíthatók és szelektíven kell gyűjteni azokat. Leselejtezés után a légkondicionálót arra szakosodott hulladékgyűjtő helyre kell eljuttatni ártalmatlanítás céljából.
-  A légkondicionáló kizárólag a jelen utasításnak megfelelően üzemeltethető. Az itt szereplő tudnivalók nem terjednek ki minden esetlegesen előforduló állapotra és körülményre. Ahogy minden más elektromos háztartási készülék esetében, a telepítés, üzemeltetés és karbantartás során a kellő gondossággal kell eljárni.
-  A készüléket a hatályos nemzeti szabályozásoknak megfelelően kell telepíteni.
-  A csatlakozások megnyitása előtt, az összes áramkört le kell választani az áramforrásról.
-  A készüléket a nemzeti elektromos bekötési szabályozásoknak megfelelően kell telepíteni.
-  8 éves vagy annál idősebb gyermekek, illetve csökkent fizikai, szenzoros vagy mentális képességű, tapasztalatlan és az üzemeltetést nem ismerő személyek a készüléket kizárólag felügyelettel vagy a készülék biztonságos üzemeltetését bemutató oktatást és a felmerülő kockázatok megismerését követően használhatják. A készülékkel gyermekek nem játszhatnak. A tisztítást és a felhasználói karbantartást gyermek nem végezheti felügyelet nélkül.

# FELHASZNÁLÓNAK SZÓLÓ BIZTONSÁGI SZABÁLYOK ÉS AJÁNLÁSOK

-  A készülék telepítését tilos önállóan megkísérelni. Minden esetben forduljon ezzel foglalkozó szakemberhez.
-  A takarítás és karbantartás szakembernek kell végeznie. Tisztítás vagy karbantartás előtt a készüléket minden esetben le kell választani az elektromos hálózatról.
-  Ügyelni kell rá, hogy a hálózati feszültség megegyezzen az adattáblán szereplővel. A főkapcsolót vagy hálózati csatlakozó dugót tisztán kell tartani. Az elektromos csatlakozódugót helyesen és stabilan kell az aljzatba dugni a rossz érintkezés miatt előforduló tűz- vagy áramütés-veszély elkerülése érdekében.
-  Tilos a működésben lévő készüléket a hálózatról kihúzni, mivel szikra képződhet, tűz keletkezhet stb.
-  A készülék otthoni környezet légkondicionálására készült, más célra nem használható, mint ruhaszárítás, ételhűtés stb.
-  A csomagolóanyagok újrahasznosíthatók és szelektíven kell gyűjteni azokat. Leselejtezés után a légkondicionálót arra szakosodott hulladékgyűjtő helyre kell eljuttatni ártalmatlanítás céljából.
-  A készüléket mindenkor beszerelt szűrővel kell üzemeltetni, A szűrő nélkül üzemeltetett légkondicionáló belső alkatrészein nagy mennyiségű por vagy szennyeződés halmozódhat fel, ami később üzemzavarokhoz vezethet.
-  A felhasználó felel a készülék szakemberrel történő telepítéséért, akinek gondoskodnia kell a földelés hatályos előírásoknak megfelelő kialakításáról és a termomágneses áramkörü megszakító beszereléséről.
-  A távvezérlő elemeit újra kell hasznosítani vagy szelektíven kell gyűjteni. A használt elemek ártalmatlanítása – Az akkumulátorokat szelektíven, a kialakított kommunális gyűjtőpontokon helyezze el.

-  Ne tartózkodjon huzamosabb ideig közvetlenül a hideg légáramban. A közvetlen és tartós hideg léghuzat veszélyes lehet az egészségre. Különösen körültekintően kell eljárni olyan helyiségekben, ahol gyermekek, idős vagy beteg emberek tartózkodnak.
-  Ha a készülék füstöt vagy égett szagot bocsát ki, haladéktalanul válassza le az áramellátásról és forduljon szakszervizhez.
-  A készülék további működtetése ilyen körülmények között tüzet vagy áramütést okozhat.
-  Javítást kizárólag a gyártó hivatalos szervize végezhet. Szabálytalan javítás esetén a felhasználót áramütés vagy egyéb veszély fenyegetheti.
-  Huzamosabb üzemén kívül helyezés esetén, oldja ki az automata kapcsolót. A légáram irányát szabályosan be kell állítani.
-  A lamellákat fűtés módban lefele, hűtés módban felfele kell irányítani.
-  A légkondicionáló kizárólag a jelen utasításnak megfelelően üzemeltethető. Az itt szereplő tudnivalók nem terjednek ki minden esetlegesen előforduló állapotra és körülményre. Ahogy minden más elektromos háztartási készülék esetében, a telepítés, üzemeltetés és karbantartás során a kellő gondossággal kell eljárni.
-  Tartós üzemén kívül helyezés esetén, illetve tisztítás vagy karbantartás előtt a tápcsatlakozó vezetékét le kell választani az áramellátásról.
-  A legmegfelelőbb hőmérséklet kiválasztásával megelőzhető a készülék meghibásodása.

## BIZTONSÁGI SZABÁLYOK ÉS TILTÁSOK

- ⊖ Tilos a tápkábelt összehajítani, megtörni összepréselni, mert károsodhat. A sérült tápkábel áramütést vagy tüzet is okozhat. A tápkábel kizárólag szakemberrel cserélhető.
- ⊖ Tilos hosszabbítót, elosztót használni!
- ⊖ Tilos a készüléket mezítláb, vizes vagy nedves testrészekkel megérinteni!
- ⊖ Tilos a beltéri vagy a kültéri egység légbeömlő nyílásait eltorlaszolni! A nyílások elzárása a csökkenti a légkondicionáló működési határfokát, és esetleges hibához, károsodáshoz vezethet.
- ⊖ A készülék jellemző adatai semmiképpen nem módosíthatók.
- ⊖ Tilos a készüléket olyan helyiségbe telepíteni, ahol a levegő gázokat, olajat, kéknt tartalmazhat.
- ⊖ A készüléket fizikai, érzékszervi vagy szellemi képességeikben korlátozott, továbbá tapasztalattal és ismeretekkel nem rendelkező személyek (ideértve a gyerekeket is), kizárólag az értük felelősséggel tartozó személy felügyelete, illetve a készülék használatára vonatkozó utasításai mellett használhatják.

- ⊖ Tilos a készülékre felmászni, nehéz vagy forró tárgyat helyezni a tetejére.
- ⊖ Ne hagyja huzamosabb ideig nyitva az ablakokat, ajtókat, amíg a légkondicionáló üzemel.
- ⊖ Ne irányítsa a légáramot növényekre, állatokra.
- ⊖ A légkondicionálóból kiáramló hideg levegővel való közvetlen, tartós érintkezés káros hatással lehet az állatokra, növényekre.
- ⊖ A légkondicionáló vízzel nem érintkezhet. Az elektromos szigetelés sérült lehet, és áramütést okozhat.
- ⊖ Tilos a kültéri egységre felmászni vagy tárgyakat ráhelyezni.
- ⊖ Tilos botot vagy bármilyen más a készülékbe dugni. Sérülést okozhat.
- ⊖ A gyerekeket felügyelni kell, nehogy játszanak a készülékkel. Ha a tápkábel sérült, a gyártónak, hivatalos márkaszervizének vagy hasonlóképpen szakképzett személynek kell kicserélnie, a veszélyek elkerülése érdekében.

# ALKATRÉSZEK MEGNEVEZÉSE

## BELTÉRI EGYSÉG

Sz.	Megnevezés
1	Előlap
2	Légszűrő
3	Extra szűrő (ha tartozék)
4	LED kijelző
5	Jelvevő
6	Sorkapocs fedél
7	Ionizáló generátor (ha tartozék)
8	Terelőlapok
9	Vészleállító gomb
10	Beltéri egység adattáblája (A felragasztás helye szabadon választható)
11	Légterelő lamella
12	Távvezérlő

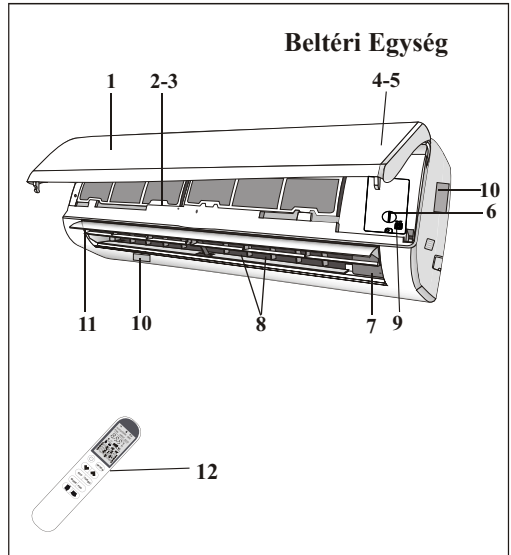

## KÜLTÉRI EGYSÉG

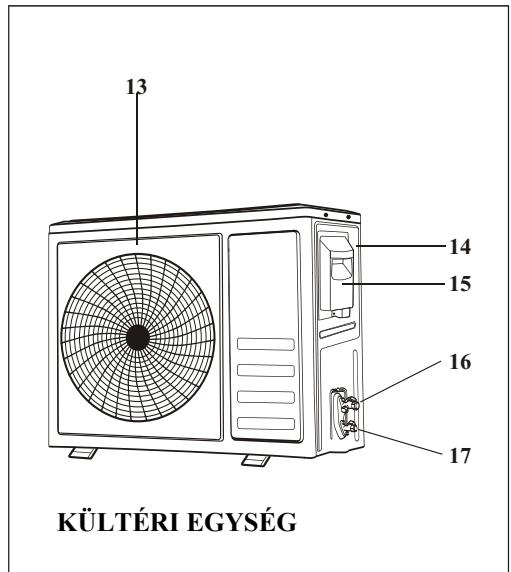

Sz.	Megnevezés
13	Légkiömlő rács
14	Kültéri egység adattáblája
15	Sorkapocs fedél
16	Gázszelep
17	Folyadékszelep



*Megjegyzés: A fenti ábrák kizárólag a készülék leegyszerűsített bemutatását szolgálják, nem egyeznek meg pontosan a ténylegesen megvásárolt készülékkel.*

# BELTÉRI EGYSÉG KIJELZŐJE



Sz.	LED		Funkció
1	SLEEP (ALVÁS)		Alvás mód
2	Hőmérséklet kijelzés (ha látható)/Hibakód		(1) Világít időzített működéskor, amikor a légkondicionáló üzemben van (2) Hiba esetén az üzemzavar kódját jelzi ki.
3	TIMER (IDŐZÍTŐ)		Időzített működésnél jelenik meg

 A kapcsolók helye és alakja, illetve a kijelzések modelltől függően eltérhetnek, de a funkciójuk azonos.

# VÉSZHELYZETI ÉS AUTOMATIKUS ÚJRAINDÍTÓ FUNKCIÓK

## VÉSZHELYZETI MŰKÖDÉS

Amikor a távvezérlő nem működik, vagy karbantartást kell végezni, tegye a következőket:

Nyissa ki és emelje fel az előlapi panelt olyan szögben, hogy elérje a vészhelyzeti gombot.

Hűtő-fűtő modellek esetén, a vészhelyzet gomb első megnyomásakor az egység HŰTÉS módba kapcsol. Ha 3 másodpercen belül másodszor megnyomja, az egység átvált FŰTÉS módra. Ha 5 másodpercen belül harmadszor is megnyomja, az egység kikapcsol.

Csak hűtő modellek esetén, a vészhelyzet gomb első megnyomásakor az egység HŰTÉS módba kapcsol. Ismételt megnyomásakor az egység kikapcsol.

## AUTOMATIKUS ÚJRAINDÍTÁS FUNKCIÓ

A készülék automatikus újraindító funkcióval van ellátva. Hirtelen áramkimaradás esetén, az egység memóriájában megmaradnak az áramkimaradás előtt beállított feltételek. Amikor az áramellátás helyreáll, az egység automatikusan újraindul a memóriában eltárolt korábbi beállításokkal.

 *A vészhelyzeti gomb helye és alakja modelltől függően eltérhet, de a funkciója azonos.*

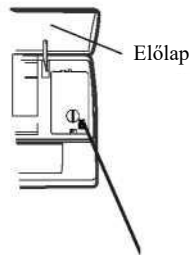





Vészhelyzeti gomb

A vészhelyzeti gomb az egység előlapi panele alatt, az elektromos doboz fedelén helyezkedik el.



## TÁVIRÁNYÍTÓ

No.	Gomb	Funkció
1		A megnyomásával kapcsolható be-, és ki a klímaberendezés
2	OPTION	Megnyomásával kapcsolhatók be-, és ki az opcionális funkciók
3	∨	Hőmérséklet csökkentés, idő beállítás, funkció választás
4	∧	Hőmérséklet növelés, idő beállítás, funkció választás
5	ECO	A "gazdaságos" üemmód be-, és kikapcsolása
6	TURBO	A funkció bekapcsolásával a berendezés a lehető leggyorsabban éri el a beállított hőmérsékletet
7	MODE	Üzem mód választás (Auto, hűtés, szárítás, ventilátor, fűtés)
8	FAN	A ventilátor sebességének beállítása (auto, csendes, alacsony, közepes, magas, turbo) sorrend: 
9		Lenyomva tartva beindul a fel/le legyezés
10		lenyomva tartva beindul a jobb/bal legyezés

ON/OFF	Mode	OPTIONS
ON	AUTO	TIMER DISPLAY HEALTH I FEEL 8°C H
	COOL	TIMER DISPLAY HEALTH SLEEP MILDEW I FEEL 8°C H
	DRY	TIMER DISPLAY HEALTH MILDEW I FEEL 8°C H
	FAN	TIMER DISPLAY HEALTH I FEEL 8°C H
	HEAT	TIMER DISPLAY HEALTH SLEEP I FEEL 8°C H
OFF	AUTO	CLEAN TIMER DISPLAY HEALTH I FEEL 8°C H
	COOL	CLEAN TIMER DISPLAY HEALTH SLEEP MILDEW I FEEL 8°C H
	DRY	CLEAN TIMER DISPLAY HEALTH MILDEW I FEEL 8°C H
	FAN	CLEAN TIMER DISPLAY HEALTH I FEEL 8°C H
	HEAT	CLEAN TIMER DISPLAY HEALTH SLEEP I FEEL 8°C H

 **Az alábbi gombok megnyomásakor a berendezés sípoló hangot ad, de amennyiben az adott készülék nem tudja a funkciót, akkor nem történik változás.**



(gomb: legyezés Bal/Jobb)

# TÁVIRÁNYÍTÓ

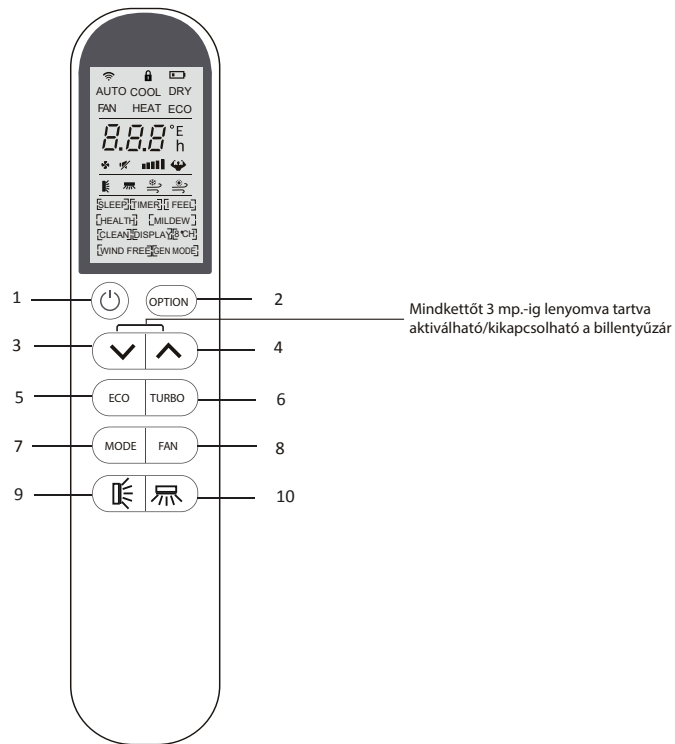

⚠ Az alábbi gombokat megnyomva a berendezés sípoló hangot ad, de amennyiben a berendezés nem rendelkezik az adott funkcióval, akkor nem történik változás.

 (gomb: legyezés Bal/Jobb)



## HASZNÁLAT

### HŰTÉS üzemmód

COOL

Ebben az üzemmódban a berendezés lehűti a levegőt, amit ebben a lépsben párátlanit is.

Bekapcsolt berendezésnél nyomja meg a MODE gombot, hogy a kijelzőn a hűtés mód ikonja jelenjen meg.

A berendezés akkor kezd hűteni, ha a szobában lévőnél alacsonyabb hőfokot állítunk be.

Az optimális hűtéshez állítsa be a kívánt hőmérsékletet, a ventilátor sebességét és a legyező mozgást.

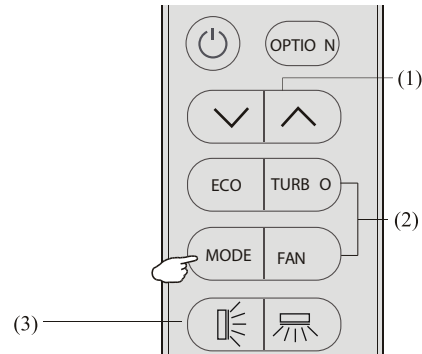

### FŰTÉS üzemmód

HEAT

Ebben az üzemmódban a berendezés felmelegíti a szoba levegőjét.

Bekapcsolt berendezésnél nyomja meg annyiszor a MODE gombot annyiszor, hogy a kijelzőn a fűtés ikonja jelenjen meg.

A berendezés akkor kezd fűteni, ha a szobában lévőnél magasabb hőfokot állítunk be.

Az optimális fűtéshez állítsa be a kívánt hőmérsékletet, a ventilátor sebességét, és a legyező mozgást.



Fűtés módban a berendezés szükség esetén automatikusan aktiválja a leolvasztási ciklust.

Ez általában 2-10 percig tart.

A ciklus alatt a beltéri egység ventilátora áll.

A leolvasztás befejeződése után a készülék visszaáll fűtésre.

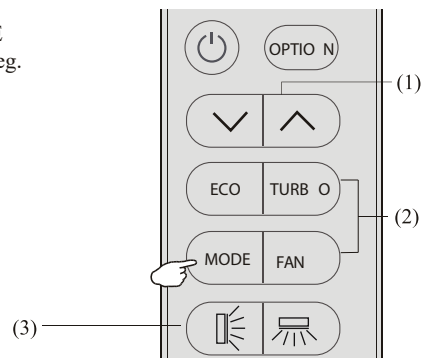

### SZÁRÍTÁS üzemmód

DRY

Ebben az üzemmódban a berendezés csökkenti a szobában lévő levegő páratartalmát.

Bekapcsolt berendezésnél nyomja meg annyiszor a MODE gombot, hogy a kijelzőn a párátlanítás ikonja jelenjen meg. Ebben a módban a berendezés automatikus beállításokkal felváltva hűtés, és ventilátor módban üzemel.

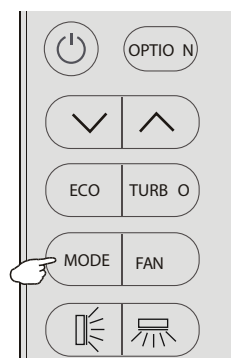

## HASZNÁLAT

### FAN (ventilátor) üzemmód (nem FAN gomb)

#### FAN

Ebben a módban a berendezés ventilátorként üzemel.

Bekapcsolt berendezésnél nyomja meg annyiszor a MODE gombot, hogy a kijelzőn a ventilátor ikonja jelenjen meg.

Állítsa be a kívánt fordulatszámot és a legyező mozgást.

### AUTO (automatikus) üzemmód

#### AUTO

Automatic mode.

Bekapcsolt berendezésnél nyomja meg annyiszor a MODE gombot, hogy az AUTO mód ikonja jelenjen meg a kijelzőn. (3)

Ebben a módban a berendezés a szoba hőmérséklete alapján automatikusan állítja be a hőfokot és a ventilátor sebességét.

Ambient temp	Operation mode	Auto temp.
< 20°C	HEATING (FOR HEAT PUMP TYPE) FAN (FOR COOL ONLY TYPE)	23°C
20°C~26°C	DRY	18°C
> 26°C	COOL	23°C

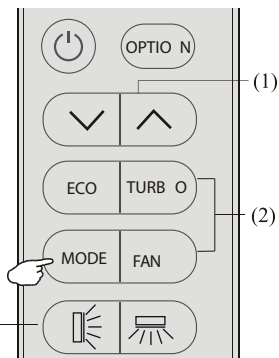

### DISPLAY funkció

#### DISPLAY

Ki-, és bekapcsolható a készülék kijelzője.

Nyomja meg az OPTION gombot, majd a fel/le nyilakkal válassza a DISPLAY funkciót. Nyomja meg ismét az OPTION gombot.

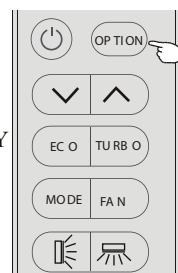

## HASZNÁLAT

### ECO funkció

ECO

A berendezés gazdaságos módban üzemel

Nyomja meg az ECO gombot és a berendezés átvált energia takarékos üzemre.

Kikapcsolásához nyomja meg ismét az ECO gombot, vagy a MODE gombbal váltson üzemmódot.

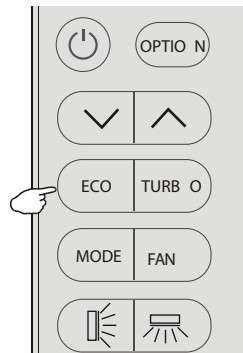

### Turbo funkció



Bekapcsolt berendezésnél nyomja meg a TURBO gombot. Kikapcsolása a gomb ismételt megnyomásával, vagy a FAN gombbal már fordulatszámra kapcsolással történik.

Hűté/fűtés/AUTO/Fan módban megnyomva a gombot a berendezés a leggyorsabb ventilátor sebességre kapcsol.

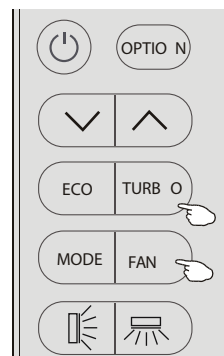

### SLEEP (alvás) funkció

SLEEP

Nyomja meg az OPTION gombot, majd a fel/ le nyilakkal válassza a SLEEP funkciót, és nyomja meg ismét az OPTION gombot.

Hűtés módban a gép automatikusan 1-1 C-al magasabbra állítja a hőfokot az első két órában.

Fűtés módban a gép automatikusan 2-2 C-al alacsonyabbra állítja a hőfokot az első két órában.

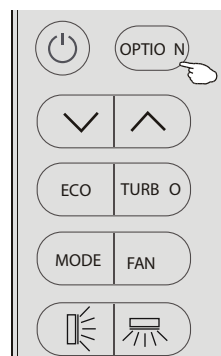

## HASZNÁLAT

### TIMER function



Beállítható a berendezés automatikus (időzített) be/kikapcsolása

Bekapcsolt TIMER módban kapcsolja ki a berendezést, majd állítsa be a kívánt üzemmódot, és a ventilátor fordulatszámát.

Az időzítés beállítása:

1. Nyomja meg az OPTION gombot, majd a le/fel nyilakkal válassza a TIMER módot
2. Nyomja meg ismét az OPTION gombot. Erre a TIMER és a 5.0 h szimbólum villogni fog
3. Beállításhoz, módosításhoz:
  - (1) a fel/le nyilakkal állítsa be az időt a kívánt értékre a beállítás fél órás lépésekben történik

(2) Nyomja meg az OPTION gombot, és a beállítás mentődik, és a villogás megáll.

Időzítés törlése:

Nyomja meg az OPTION gombot

4. Időzített bekapcsolás: 1. ábra
- Időzített kikapcsolás: 2. ábra

Megjegyzés:

A gombok megnyomásának 5 mp.-e belül kell történni, mert másként törlődik a beállítás.

### I FEEL funkció

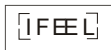

Nyomja meg az OPTION gombot, majd le/fel nyilakkal válassza az I FEEL funkciót. Nyomja meg az OPTION gombot ismét.

Ebben a módban a berendezés a távirányítóban lévő hőérzékelője fogja a hőmérséklet jelet szolgáltatni a készülék számára.

A jelet 2 óra alatt 7-szer továbbítja a távirányító a készülék felé, majd ezután kilép ebből a módból.

Az üzemmód akkor is kikapcsol, ha a hőmérséklet 0 C alá, vagy 50 C fölé kerül.

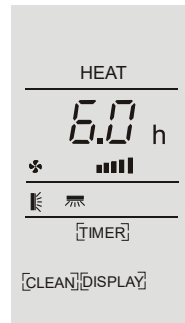
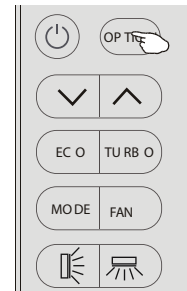

Figure1, Timer-on when switch off

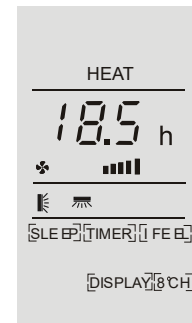

Figure2, Timer-off when switch on

## HASZNÁLAT

### MILDEW (kiszáritás) funkció

[MILDEW]

Nyomja meg az OPTION gombot, majd a le/fel nyilakkal lépjen a MILDEW menüre. Nyomja meg ismét az OPTION gombot.

Az ikon megjelenik a kijelzőn, és a funkció aktív.

A funkció csak hűtés és párátlantás üzemmód esetén aktív.

Ebben a módban a berendezés kikapcsolása után még 15 percig ventilátor módban üzemel a berendezés, és ezzel kiszáritja a készülékben lecsapódott nedvességet (megakadályozza a gombák elszaporodását és a penészedést).

### SELF-CLEAN (öntisztítás) funkció

[CLEAN]

Nyomja meg az OPTION gombot, majd a le/fel nyilakkal válassza ki a CLEAN funkciót és nyomja meg újra az OPTION gombot

1. Ebben a módban a berendezés eltávolítja a hőcserélőn lerakódott szennyeződések, baktériumokat, stb.
2. A funkció végrehajtása kb. 30 percet vesz igénybe és utána a berendezés visszatér az eredeti üzemmódba. Ha le akarja állítani a funkciót, akkor kapcsolja ki a berendezést, vagy nyomja meg az OPTION gombot.
3. A folyamat alatt esetleg pattogó zaj hallható a fűtés és hűtés módok váltakozása miatti hőtágulás folytán.
4. A funkciót az alábbi feltételek teljesítése esetén javasoljuk használni, hogy a gép biztonsági rendszere ne tiltson le:

Beltéri egység	Hőm.<30°C
Kültéri egység	5°C<Hőm.<30°C

5. Kb. 3 havonta javasolt elindítani ezt a funkciót

### 8°C•heating (temperálás) funkció (opció!)

[8°C H]

Csak fűtés üzemmódban kapcsolható!

1. Nyomja meg az OPTION gombot, majd a le/fel nyilakkal lépjen a "8 C H" menüre, és utána ismét nyomja meg az OPTION gombot. A kijelzőn a "8 C H" ikon látható.



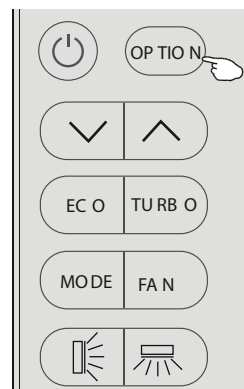





2. Ha a készülék készenléti állapotban van, akkor a funkció automatikusan elindul, ha a hőmérséklet egyenlő, vagy alacsonyabb, mint 8 C.





## TÁVIRÁNYÍTÓ

A távirányító kijelzője  
A szimbólumok jelentése

No.	szimbólum	jelentés
1		jel küldés
2		billentyűzár
3		elem töltöttség
4	AUTO	automatikus üzemmód
5	COOL	hűtés üzemmód
6	DRY	szárítás üzemmód
7	FAN	ventilátor üzemmód
8	HEAT	fűtés üzemmód
9	ECO	ECO funkció
10	23.5h [TIMER]	időzítés
11	28.5°C	hőmérséklet kijelzés
12		ventilátor sebesség
13		csendes üzemmód
14		SUPER üzemmód
15		zsalumozgás
16		zsalumozgás
17	[SLEEP] [TIMER] [FEEL] [HEALTH] [MILDEW] [CLEAN] [DISPLAY] [8°C]	opcionális funkció  Megjegyzés: Jelen modellnél nincs itt nincsenek HEALTH/WIND FREE/GEN MODE funkciók a jelenlegi modellekhez, elnézését kérjük.



 **Az alábbi gombok megnyomásakor a berendezés sípoló hangot ad, de amennyiben az adott készülék nem tudja a funkciót, akkor nem történik változás.**

 (gomb: legyezés Bal/Jobb)

## Elemcsere

Vege le az elemtartó fedelét az ábrán látható nyíl irányában csúsztatva

Helyezze be az elemeket polaritás helyesen a tartóba

Helyezze vissza az elemtartó fedelét.

⚠ A távirányító 2 db AAA (1,5 V) elemmel működik. Ne használjon tölthető akkumulátorokat!  
Csa új, és azonos típusú elemeket használjon!

Az elemek veszélyes hulladéknak minősülnek, így azokat ennek megfelelően kell kezelni!

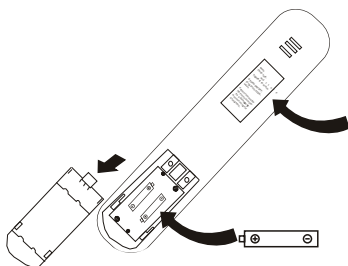

### Megjegyzés

a fel és le nyilak együttes lenyomva tartásával aktiválható a billentyűzár

A kijelző be/kikapcsolása:  
tartsa lenyomva az ECO gombot

Ha hosszabb ideig nem használja a berendezést,  
akkor vegye ki a távirányítóból  
az elemeket

- ⚠
1. Irányítsa a távirányítót a készülékre
  2. A távirányító és a berendezés között ne legyen akadály, ami zavarná a jel átvitelét
  3. a távirányítót soha ne tegye napsütésnek közvetlen kitétt helyre
  4. a távirányító legyen legalább 1 méter távolságban a TV-től, és más elektronikai eszközöktől

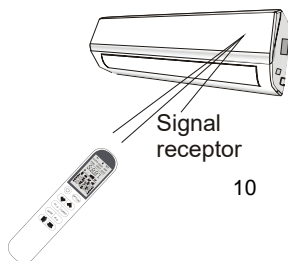

## HASZNÁLAT

A ventilátor által beszívott levegő áthalad a szűrőn, majd a hőcserélőn megtörténik a levegő hűtése/párátlanítása, vagy fűtése.

A légáram irányítása fel/le irányban motoros zsaluval történi. Az irány oldalra azonban csak kézzel állítható.

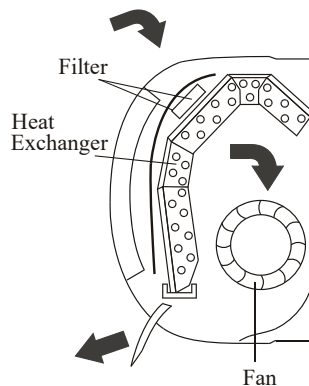

### “SWING ” (legyezés) : a légáram irányítása

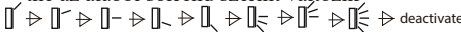
1. Nyomja meg a  gombot a zsalumozgás aktiválásához  
 (1) Ha csak röviden nyomja meg, akkor a beállítás az alábbi sorrend szerint változik  
 deactivate  
 (2) Ha ismét megnyomja hosszan, a mozgás leáll

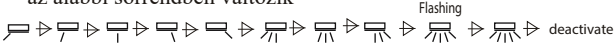
2. Nyomja meg a  gombot az oldirányú legyezéshez  
 (1) Ha csak röviden nyomja meg, akkor a beállítás az alábbi sorrendben változik  
 deactivate  
 (2) Ha ismét megnyomja a gombot hosszan, a mozgás leáll.  
 Figyelem! Ez a funkció nem minden típusnál elérhető!

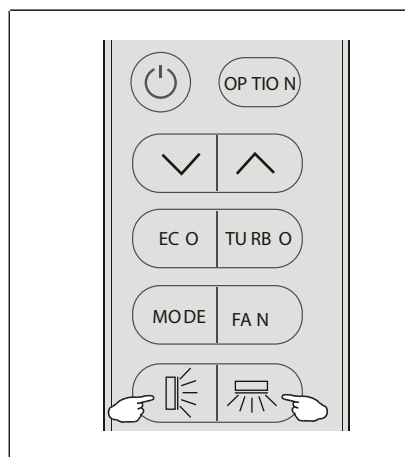

Ha az oldalirányú legyezés nem motoros, akkor azt kézzel lehet beállítani a terelők mozgásával.

- ⚠ Ezt a beállítást a berendezés kikapcsolt állapotában kell elvégezni!
- ⚠ A fel/le legyezés zsaluját soha ne mozgassa kézzel! A mechanika tönkremenetelét okozhatja!
- ⚠ Sem kézzel, sem pedig eszközzel ne nyúljon a kifúvó, és/vagy szívó nyílásba, mert az balesetveszélyes és a gép is meghibásodhat!

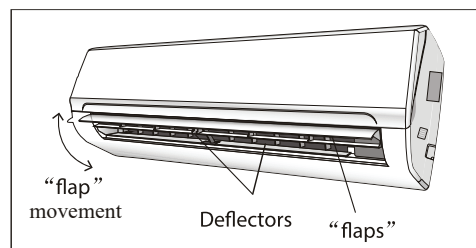

⚠ Jelen modelleknél az alábbi beállítások nem elérhetőek:



## HASZNÁLAT

### HŰTÉS üzemmód

COOL

Ebben az üzemmódban a berendezés lehűti a levegőt, amit ebben a lépsben párátlanit is.

Bekapcsolt berendezésnél nyomja meg a MODE gombot, hogy a kijelzőn a hűtés mód ikonja jelenjen meg.

A berendezés akkor kezd hűteni, ha a szobában lévőnél alacsonyabb hőfokot állítunk be.

Az optimális hűtéshez állítsa be a kívánt hőmérsékletet, a ventilátor sebességét és a legyező mozgást.

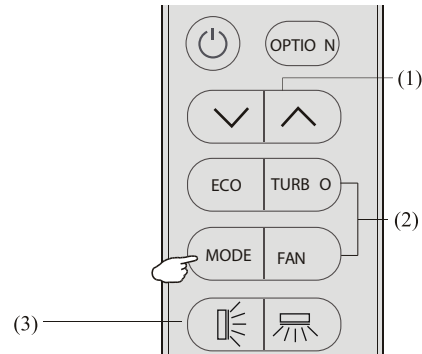

### FŰTÉS üzemmód

HEAT

Ebben az üzemmódban a berendezés felmelegíti a szoba levegőjét.

Bekapcsolt berendezésnél nyomja meg annyiszor a MODE gombot annyiszor, hogy a kijelzőn a fűtés ikonja jelenjen meg.

A berendezés akkor kezd fűteni, ha a szobában lévőnél magasabb hőfokot állítunk be.

Az optimális fűtéshez állítsa be a kívánt hőmérsékletet, a ventilátor sebességét, és a legyező mozgást.



Fűtés módban a berendezés szükség esetén automatikusan aktiválja a leolvasztási ciklust.

Ez általában 2-10 percig tart.

A ciklus alatt a beltéri egység ventilátora áll.

A leolvasztás befejeződése után a készülék visszaáll fűtésre.

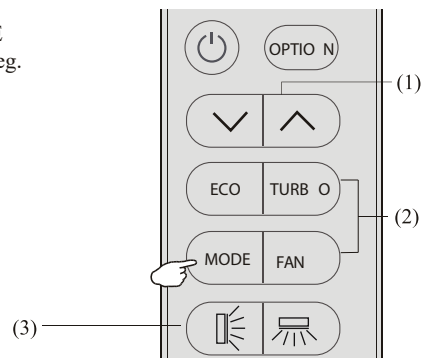

### SZÁRÍTÁS üzemmód

DRY

Ebben az üzemmódban a berendezés csökkenti a szobában lévő levegő páratartalmát.

Bekapcsolt berendezésnél nyomja meg annyiszor a MODE gombot, hogy a kijelzőn a párátlantás ikonja jelenjen meg. Ebben a módban a berendezés automatikus beállításokkal felváltva hűtés, és ventilátor módban üzemel.

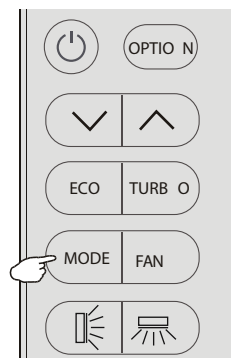

## HASZNÁLAT

### FAN (ventilátor) üzemmód (nem FAN gomb)

#### FAN

Ebben a módban a berendezés ventilátorként üzemel.

Bekapcsolt berendezésnél nyomja meg annyiszor a MODE gombot, hogy a kijelzőn a ventilátor ikonja jelenjen meg.

Állítsa be a kívánt fordulatszámot és a legyező mozgást.

### AUTO (automatikus) üzemmód

#### AUTO

Automatic mode.

Bekapcsolt berendezésnél nyomja meg annyiszor a MODE gombot, hogy az AUTO mód ikonja jelenjen meg a kijelzőn. (3)

Ebben a módban a berendezés a szoba hőmérséklete alapján automatikusan állítja be a hőfokot és a ventilátor sebességét.

Ambient temp	Operation mode	Auto temp.
< 20°C	HEATING (FOR HEAT PUMP TYPE) FAN (FOR COOL ONLY TYPE)	23°C
20°C~26°C	DRY	18°C
> 26°C	COOL	23°C

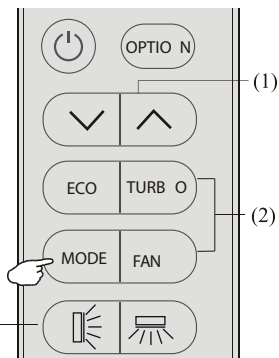

### DISPLAY funkció

#### DISPLAY

Ki-, és bekapcsolható a készülék kijelzője.

Nyomja meg az OPTION gombot, majd a fel/le nyilakkal válassza a DISPLAY funkciót. Nyomja meg ismét az OPTION gombot.

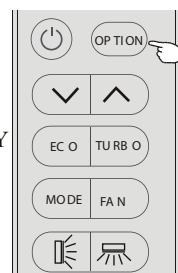

## HASZNÁLAT

### ECO funkció

ECO

A berendezés gazdaságos módban üzemel

Nyomja meg az ECO gombot és a berendezés átvált energia takarékos üzemre.

Kikapcsolásához nyomja meg ismét az ECO gombot, vagy a MODE gombbal váltson üzemmódot.

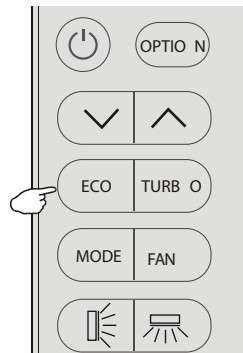

### Turbo funkció



Bekapcsolt berendezésnél nyomja meg a TURBO gombot. Kikapcsolása a gomb ismételt megnyomásával, vagy a FAN gombbal már fordulatszámra kapcsolással történik.

Hűté/fűtés/AUTO/Fan módban megnyomva a gombot a berendezés a leggyorsabb ventilátor sebességre kapcsol.

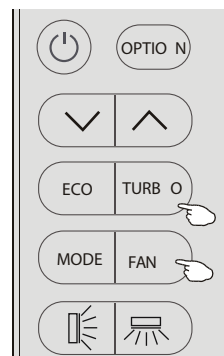

### SLEEP (alvás) funkció

SLEEP

Nyomja meg az OPTION gombot, majd a fel/ le nyilakkal válassza a SLEEP funkciót, és nyomja meg ismét az OPTION gombot.

Hűtés módban a gép automatikusan 1-1 C-al magasabbra állítja a hőfokot az első két órában.

Fűtés módban a gép automatikusan 2-2 C-al alacsonyabbra állítja a hőfokot az első két órában.

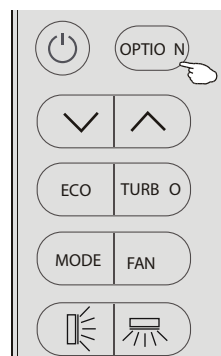

## HASZNÁLAT

### TIMER function



Beállítható a berendezés automatikus (időzített) be/kikapcsolása

Bekapcsolt TIMER módban kapcsolja ki a berendezést, majd állítsa be a kívánt üzemmódot, és a ventilátor fordulatszámát.

Az időzítés beállítása:

1. Nyomja meg az OPTION gombot, majd a le/fel nyilakkal válassza a TIMER módot
2. Nyomja meg ismét az OPTION gombot. Erre a TIMER és a 5.0 h szimbólum villogni fog
3. Beállításhoz, módosításhoz:
  - (1) a fel/le nyilakkal állítsa be az időt a kívánt értékre a beállítás fél órás lépésekben történik

(2) Nyomja meg az OPTION gombot, és a beállítás mentődik, és a villogás megáll.

Időzítés törlése:

Nyomja meg az OPTION gombot

4. Időzített bekapcsolás: 1. ábra
- Időzített kikapcsolás: 2. ábra

Megjegyzés:

A gombok megnyomásának 5 mp.-e belül kell történni, mert másként törlődik a beállítás.

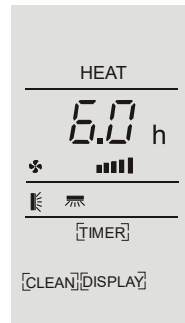
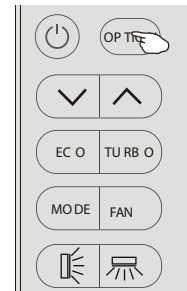

Figure1, Timer-on when switch off

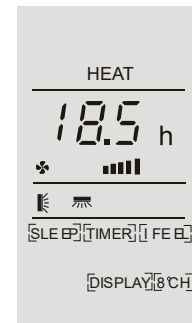
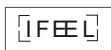

Figure2, Timer-off when switch on

### I FEEL funkció



Nyomja meg az OPTION gombot, majd le/fel nyilakkal válassza az I FEEL funkciót. Nyomja meg az OPTION gombot ismét.

Ebben a módban a berendezés a távirányítóban lévő hőérzékelője fogja a hőmérséklet jelet szolgáltatni a készülék számára.

A jelet 2 óra alatt 7-szer továbbítja a távirányító a készülék felé, majd ezután kilép ebből a módból.

Az üzemmód akkor is kikapcsol, ha a hőmérséklet 0 C alá, vagy 50 C fölé kerül.



## HASZNÁLAT

### MILDEW (kiszáritás) funkció

[MILDEW]

Nyomja meg az OPTION gombot, majd a le/fel nyilakkal lépjen a MILDEW menüre. Nyomja meg ismét az OPTION gombot.

Az ikon megjelenik a kijelzőn, és a funkció aktív.

A funkció csak hűtés és párátlantás üzemmód esetén aktív.

Ebben a módban a berendezés kikapcsolása után még 15 percig ventilátor módban üzemel a berendezés, és ezzel kiszáritja a készülékben lecsapódott nedvességet (megakadályozza a gombák elszaporodását és a penészedést).

### SELF-CLEAN (öntisztítás) funkció

[CLEAN]

Nyomja meg az OPTION gombot, majd a le/fel nyilakkal válassza ki a CLEAN funkciót és nyomja meg újra az OPTION gombot

1. Ebben a módban a berendezés eltávolítja a hőcserélőn lerakódott szennyeződések, baktériumokat, stb.
2. A funkció végrehajtása kb. 30 percet vesz igénybe és utána a berendezés visszatér az eredeti üzemmódba. Ha le akarja állítani a funkciót, akkor kapcsolja ki a berendezést, vagy nyomja meg az OPTION gombot.
3. A folyamat alatt esetleg pattogó zaj hallható a fűtés és hűtés módok váltakozása miatti hőtágulás folytán.
4. A funkciót az alábbi feltételek teljesítése esetén javasoljuk használni, hogy a gép biztonsági rendszere ne tiltson le:

Beltéri egység	Hőm.<30°C
Kültéri egység	5°C<Hőm.<30°C

5. Kb. 3 havonta javasolt elindítani ezt a funkciót

### 8°C•heating (temperálás) funkció (opció!)

[8°C H]

Csak fűtés üzemmódban kapcsolható!

1. Nyomja meg az OPTION gombot, majd a le/fel nyilakkal lépjen a "8 C H" menüre, és utána ismét nyomja meg az OPTION gombot. A kijelzőn a "8 C H" ikon látható.

2. Ha a készülék készenléti állapotban van, akkor a funkció automatikusan elindul, ha a hőmérséklet egyenlő, vagy alacsonyabb, mint 8 C.

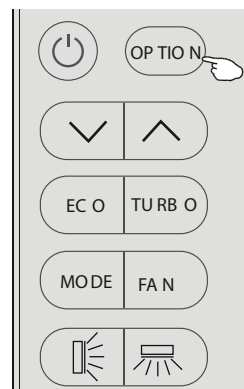



# ÜZEMELTETÉSI UTASÍTÁSOK

## Üzemi hőmérséklet

A légkondicionáló berendezés úgy van beprogramozva, hogy a lenti beállítási paramétereken keresztül kellemes életteret biztosítson. Ettől eltérő paraméterek alkalmazása esetén a berendezés egyes védelmi funkciói érvénybe léphetnek. Rögzített légkondicionáló berendezés:

### Inverteres légkondicionáló berendezés

Hőmérséklet	Hűtés üzemmód	Fűtés üzemmód	Párátlanító üzemmód
Beltéri hőmérséklet	17°C ~32°C	0°C ~30°C	10°C ~32°C
Kültéri hőmérséklet	0°C ~53°C	-15°C ~30°C	0°C~50°C
	-15°C ~53°C Alacsony hőmérsékletű hűtőrendszeres készüléktípusok esetében		

Ha a berendezést kikapcsolt állapotban bekapcsolják, vagy ha a berendezés működése közben üzemmódot váltanak, akkor a készülék nem lép azonnal működésbe. Ez egy normális védelmi funkció, ilyen esetekben kb. 3 percet kell várni, hogy a készülék működésbe lépjen.

A kapacitási és hatékonysági adatok teljes terhelés mellett végzet vizsgálat alapján kerültek megállapításra.\*

\*A beltéri egység ventilátorának legnagyobb sebessége, és teljesen nyitott terelőlapok, illetve zsaluk esetén.

# ÜZEMELTETÉSI UTASÍTÁSOK

## Fontos információk

- A légkondicionáló berendezés beszerelését szakképzett szakembernek kell végeznie. A „Szerelési útmutató” kizárólag a készülék telepítését végző szakemberek számára készült.  
A szerelési követelmények a vevőszolgálati szabályzatunkat követik.
- A gyúlékony hűtőközeg betöltése során bármely rendellenes művelet súlyos személyi sérülést vagy rongálást okozhat.
- A telepítési munkák befejeztével tömítettségvizsgálatot kell végezni a berendezésen.
- Gyúlékony hűtőközeget használó légkondicionáló berendezés karbantartása vagy javítása előtt kötelező biztonsági ellenőrzést végezni, hogy minimálisra lehessen csökkenteni a fennálló tűzveszélyt.
- A berendezést szabályozott eljárás alapján kell működtetni, hogy a gyúlékony gáz vagy gőz miatti jelentkező tűzveszélyt minimálisra lehessen csökkenteni.
- A betöltött hűtőközeg összmenyiségére és a légkondicionáló berendezéssel felszerelt helyiség méretére vonatkozó követelményeket a lenti GG.1 és GG.2 táblázat tartalmazza.



# SZERELÉSI ÚTMUTATÓ—Fontos információk

## Telepítéssel kapcsolatos biztonsági alapelvek

### 1. Helyszíni biztonság



Nyílt láng használata tilos



Szellőztetés szükséges

### 2. Üzembiztonság

Nyílt láng használata tilos



Statikus feltöltődés veszélye



Védőruházat és védőkesztyű használata kötelező



Mellőzze a mobiltelefon használatát

### 3. Telepítéssel kapcsolatos biztonsági megfontolások

- Hűtőközeg tömítésvizsgáló műszer
- Megfelelő telepítési helyszín



A bal oldali képen egy hűtőközeg tömítésvizsgáló műszer látható.

A következőket kell figyelembe venni:

1. A telepítési helyszínek jól szellőztethetőnek kell lenniük.
2. Az R32 hűtőközeget tartalmazó légkondicionáló berendezés telepítésével és karbantartásával szolgáló helyiségben tilos nyílt lángot használni, hegeszteni, dohányozni, szárítókemencét vagy egyéb, könnyedén tüzet okozó, 370 °C-nál magasabb hőmérsékletű gyújtóforrást alkalmazni. Az R32 hűtőközeget tartalmazó légkondicionáló berendezés telepítésével és karbantartásával szolgáló helyiségben tilos nyílt lángot használni, hegeszteni, dohányozni, szárítókemencét vagy egyéb, könnyedén tüzet okozó, 548 °C-nál magasabb hőmérsékletű gyújtóforrást alkalmazni.
3. A légkondicionáló berendezés beszerelésekor statikus feltöltődéssel szembeni óvintézkedéseket kell alkalmazni, például antistatikus ruházatot és/vagy kesztyűt kell hordani.
4. A légkondicionáló berendezés telepítéséhez és karbantartásához olyan megfelelő helyiséget kell kijelölni, ahol a beltéri és kültéri egység légbeszívó és légkifúvó nyílásait nem zárhatja el semmilyen akadály, és e nyílások közelében nem lehet hóforrás, illetve éghető és/vagy robbanásveszélyes anyag.
5. Ha a beltéri egységben a telepítése során szivárgás keletkezik, azonnal el kell zárni a berendezés szelepét, és mindenkinek el kell hagynia a helyiséget 15 percre, hogy a hűtőfolyadék teljesen kifolyhasson a berendezésből. Ha a termék megsérül, a terméket vissza kell vinni a karbantartó műhelybe, és a berendezés telepítési helyén tilos a hűtőfolyadék csövét hegeszteni vagy egyéb tevékenységeket folytatni.
6. Olyan helyiséget kell választani a telepítéshez, ahol kiegyenlítetttséget lehet biztosítani a beltéri egység beszívott és kifúvott levegője között.
7. Kerülni kell azokat a helyiségeket, ahol egyéb elektromos berendezések, csatlakozódugók, csatlakozóaljzatok, illetve konyhaszekrény, kanapé és egyéb értéktárgyak találhatóak a beltéri egység alatt, a készülék két szélé közé eső területen.  
Speciális szerszámok

# SZERELÉSI ÚTMUTATÓ—Fontos információk

Eszköz neve	Használati követelmény(ek)
Mini vákuumszivattyú	A mini vákuumszivattyúnak robbanásbiztosnak kell lennie, viszonylag pontos működést kell biztosítania, és a berendezésen belüli vákuumnak 10 Pa-nál kisebbnek kell lennie.
Töltőberendezés	A töltőberendezésnek speciális, robbanásbiztos eszköznek kell lennie, viszonylag pontos működést kell biztosítania, és a töltéskor legfeljebb 5 g-os töltési pontatlansággal működhet.
Tömítésvizsgáló műszer	Rendszeresen kalibrálni kell, és éves szinten a szivárgási szintje nem lehet több mint 10 g.
	<p>Koncentrációmérő</p> <p>A) A karbantartói helyiségben egy állandó telepítésű, éghető hűtőközeg koncentrációmérőt kell elhelyezni, és ezt riasztóberendezéshez kell csatlakoztatni; a koncentrációmérő mérési pontatlansága nem haladhatja meg az 5%-ot.</p> <p>B) A) A karbantartói helyiségben egy hordozható, éghető hűtőközeg koncentrációmérőt kell elhelyezni, és ezt riasztóberendezéshez kell csatlakoztatni; a koncentrációmérő mérési pontatlansága nem haladhatja meg a 10%-ot.</p> <p>C) A koncentrációmérőt rendszeresen kalibrálni kell.</p> <p>D) A koncentrációmérő használata előtt a műszer működési funkcióit ellenőrizni kell.</p>
Nyomásmérő	<p>A) A nyomásmérőt rendszeresen kalibrálni kell.</p> <p>B) A 22-es hűtőközeghez használt nyomásmérő az R290 és az R161 hűtőközeghez is, az R410A hűtőközeghez használt nyomásmérő pedig a 32-es hűtőközeghez is alkalmazható.</p>
Tűzoltó készülék	A légkondicionáló berendezés telepítésekor és karbantartásakor tűzoltó készüléknek kell lennie a helyszínen. A karbantartási helyszínen két vagy több típusú poroltókészüléknek, szénsavas oltókészüléknek és habbal oltó készüléknek kell rendelkezésre állnia. A tűzoltó készülékeket kijelölt helyeken kell elhelyezni, és a készülékeknek jól látható címkékkel kell rendelkezniük, valamint könnyen hozzáférhetőnek kell lenniük.

# SZERELÉSI ÚTMUTATÓ--- A telepítés helyének kiválasztása

## BELTÉRI EGYSÉG

- A beltéri egységet erős falra kell felszerelni, és biztosítani kell, hogy a fal ne legyen kitéve állandó rezgésnek.
- A beszívó és kifúvó nyílást nem takarhatja el semmilyen tárgy. A levegőnek szabadon kell áramolnia a helyiség minden részében.
- Ne helyezze a berendezést hő- vagy gőzforrás, illetve gyúlékony gáz közelébe.
- Helyezze a berendezést elektromos csatlakozóaljzat vagy egyedi áramkör közelébe.
- Biztosítsa, hogy a berendezés olyan helyen legyen rögzítve, ahol nem érheti közvetlen napfény.
- Válasszon olyan telepítési helyszínt, ahol a kondenzvíz egyszerűen kiüríthető, és könnyen megoldható a kültéri egység csatlakoztatása.
- Ellenőrizze rendszeresen a készülék működését, és biztosítson helyet a képen látható részegységeknek.
- Keressen egy olyan helyet, ahova egyszerűen lerakhatja a szűrőt.

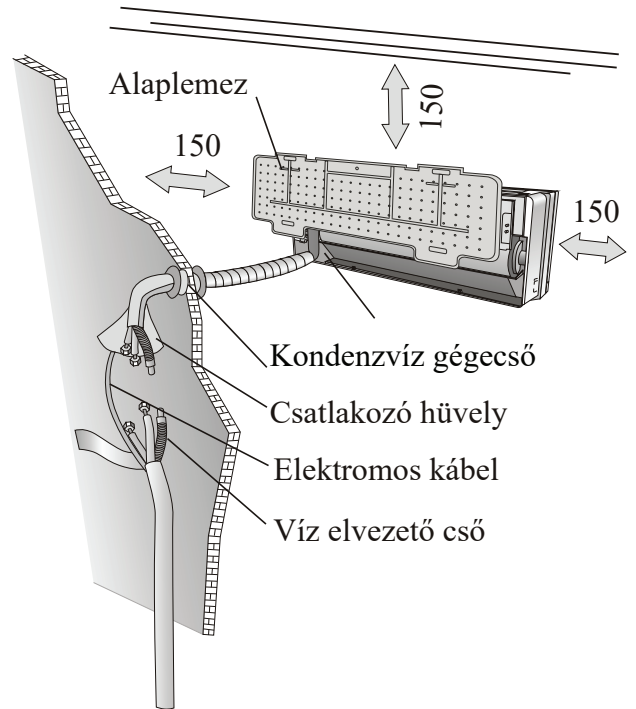

fenntartandó legkisebb térközök (mm) a képen láthatómódon

## KÜLTÉRI EGYSÉG

- Ne helyezze a kültéri egységet hő- vagy gőzforrás, illetve gyúlékony gáz közelébe.
- Ne szerelje a berendezést olyan helyre, ahol erős szél vagy sok por érheti.
- Ne szerelje a készüléket olyan helyre, ahol jelentős a gyalogosforgalom. Válasszon olyan helyet a készüléknek, ahol a kifúvott levegő és a gép zaja nem zavarja a szomszédokat.
- Ne szerelje a berendezést olyan helyre, ahol azt közvetlen napfény érheti (vagy szükség esetén használjon olyan árnyékolót, amely nem akadályozza a levegő kiáramlását).
- Biztosítson kellő térközt a képen feltüntetett helyeken, hogy ne akadályozza semmi a levegő szabad áramlását.
- Rögzítse a kültéri egységet biztonságos, szilárd felületre.
- Ha a kültéri egység rázkódásnak van kitéve, helyezzen gumitömítést

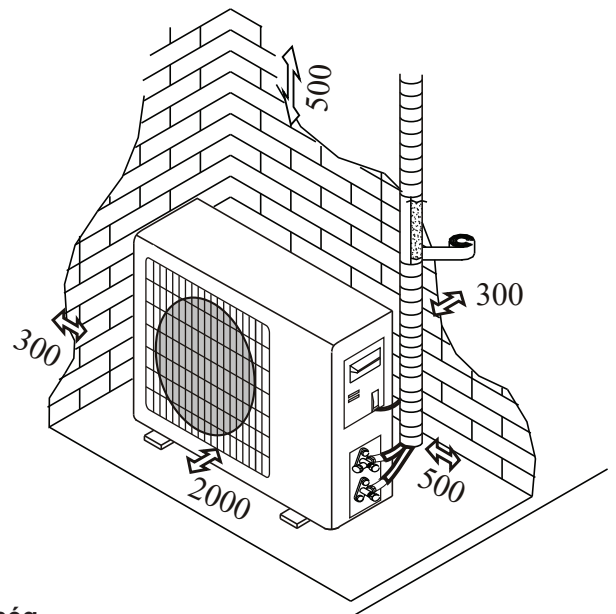

a berendezés talpa alá.

### Szerelési ábra

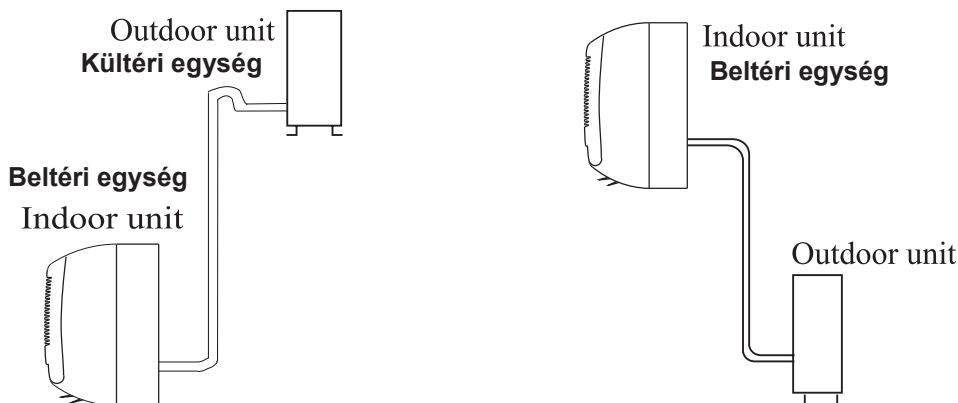

### Kültéri egység

A berendezés vevőjének kell gondoskodnia róla, hogy a készülék telepítését, karbantartását, illetve javítását végző személy és/vagy vállalat a hűtőközegek használata tekintetében rendelkezzen megfelelő szakértelemmel és tapasztalattal.

# SZERELÉSI ÚTMUTATÓ--- A telepítés helyének kiválasztása

A szerelési munkák megkezdése előtt döntse el – az egyes egységek körülötti térközök figyelembevételével –, hogy hova lesz felszerelve a beltéri és a kültéri egység. Ne szerelje a berendezést nedves helyiségekbe, például fürdőszobába, mosóhelyiségbe, stb. A berendezést a talajtól legalább 250 cm-es magasságban kell elhelyezni.

A készülék beszereléséhez tegye a következőket:

## A szerelőlap rögzítése

- 1 A hátsó panelt minden esetben vízszintes, illetve függőleges helyzetben rögzítse.
2. A szerelőlap rögzítéséhez fúrjon 32 mm-es mélységű lyukakat a falba;
3. Helyezzen műanyag dübeleket a lyukakba;
4. Rögzítse a hátsó panelt a falhoz a készülékhez tartozó menetes csavarokkal.
5. Olyan erősen rögzítse a panelt a falhoz, hogy a rögzítés elbírja a berendezés súlyát.

*Megjegyzés: A szerelőlap alakja eltérhet a fentiektől, de a lap rögzítésének módja változatlan marad.*

## Lyuk fúrása a falba a csővezeték elvezetéséhez

1. Fúrjon lyukat ( $\varnothing 55$ ) a falba úgy hogy a lyuk enyhén lejtessen a kültéri egység irányába.
  2. Helyezzen csatlakozóhévelyt a falba, hogy a csővezeték és az elektromos vezetékek ne sérüljenek meg, amikor áthaladnak a falon.
- A lyuknak a kültéri egység irányába kell lejtjenie.

*Megjegyzés: Az ürítőcsövet lefelé, a fali lyuk irányába rögzítse, ellenkező esetben szivárgás keletkezhet.*

## Elektromos csatlakozások – Beltéri egység

1. Nyissa ki az előlapot.
2. Távolítsa el a panelt a képen látható módon (a csavarok kicsavarásával vagy a kampók letörésével).
3. A kapcsolási rajz a berendezés jobb oldalán, az előlap alatt található.
4. Csatlakoztassa az elektromos vezetékeket a csavaros

csatlakozókhoz, és kövesse a számozást. Használjon az aktuális tápfeszültségnek megfelelő méretezésű vezetékeket (lásd a berendezés adattábláját), illetve kövesse a nemzeti biztonsági követelményekben előírtakat.

A kültéri és a beltéri egységet egymáshoz csatlakoztató kábelnek kültéri kivitelűnek kell lennie. A csatlakozódugónak a berendezés beszerelése után is hozzáférhetőnek kell lennie, hogy szükség esetén ki lehessen húzni a csatlakozóaljzattól.

A berendezést hatékony földeléssel kell ellátni.

A tápkábel sérülése esetén a kábelt hivatalos szervizközpont szakemberével kell kicseréltetni.

*Megjegyzés: Készüléktípustól függően előfordulhat, hogy a gyártó a vezetékeket sorkapocs használata nélkül, közvetlenül a beltéri egység fő nyomtatott áramköri kártyájához csatlakoztatja.*

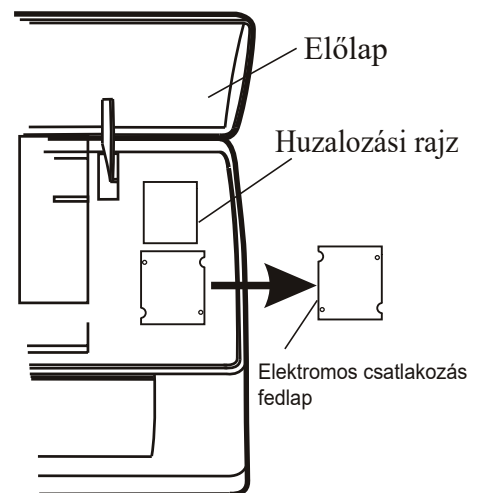
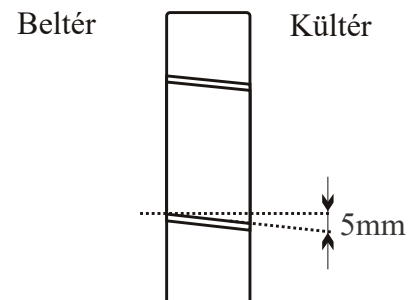
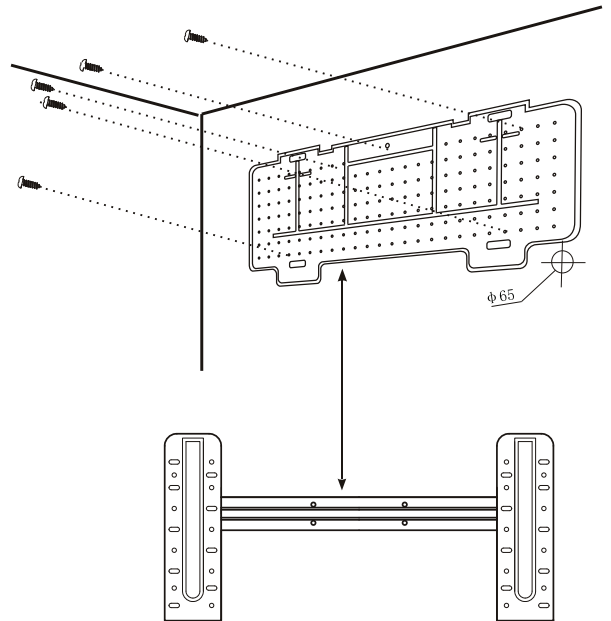

# SZERELÉSI ÚTMUTATÓ--- A telepítés helyének kiválasztása

## A hűtőközeg csővezetékeinek csatlakoztatása

A csővezetékek az ábrán jelölt 3 különböző irányban vezethetők el. Ha a csővezetéket az 1-es vagy a 3-as irányba vezeti el, vágjon egy hornyot csípőfogóval a készülék oldalán levő vájatba. Irányítsa a csővezetéket a fali lyuk felé, majd ragasztószalaggal kötözze egymáshoz a rézcsöveket, az ürítőcsövet és a tápkábelt úgy, hogy az ürítőcső helyezkedjen el legalul, és így a víz szabadon kiáramolhasson belőle.

- Ne távolítsa el a csővezeték védősapkáját, amíg a csövet nem csatlakoztatta, mert ellenkező esetben párákicsapódás alakulhat ki a csőben, vagy szennyeződés kerülhet bele.
- Ha a csővezetéket túl gyakran meghajlítják vagy meghúzzák, a cső merevvé válik. Ne hajlítsa meg a csővezetéket egy adott ponton háromnál többször.
- Az összetekert csővezeték kitékerésekor a képen látható módon, óvatosan tekerceslje ki a csövet.

## A beltéri egység csatlakoztatása

1. Távolítsa el a beltéri egység csővén levő védősapkát (vizsgálja meg, hogy nincs-e szennyeződés a csőben).
2. Helyezze a csőre a menetes csavaranyát, és hozzon létre egy csatlakozást a csatlakozócső túlvégén.
3. Használjon két villáskulcsot és szorítsa meg a csavarokat egymással ellenkező irányban.
4. R32 hűtőfolyadék használata esetén a mechanikus csatlakozóknak a kültéri oldalon kell lenniük.

## A beltéri egység kondenzvizének elvezetése

A beltéri egység kondenzvizének elvezetése döntő fontosságú ahhoz, hogy szakszerűen telepíthessük a berendezést.

1. Az ürítőcsövet a többi csővezeték alatt helyezze el, és ügyeljen rá, hogy ne hozzon létre szifonokat.
2. Az ürítőcsőnek lefelé kell hajolnia, hogy elősegítse az ürítést.
3. Ne hagyja az ürítőcsövet meghajolni, kilógni vagy megcsavarodni, és ne helyezze a cső végét vízbe. Ha az ürítőcsövet meg kell hosszabbítani, szigetelje le a hosszabbított részt ott, ahol a cső belép a beltéri egységbe.
4. Ha a csővezetékeket a készülék jobb oldalára szerelik fel, a csöveket, a tápkábelt és az ürítőcsövet le kell szigetelni, majd ezeket egy kábeltötegelővel a berendezés hátuljához kell rögzíteni.

- 1) Vezesse be a csőcsatlakozót az erre kialakított nyílásba.
- 2) Nyomja rá a csőcsatlakozót a csőcsompra.

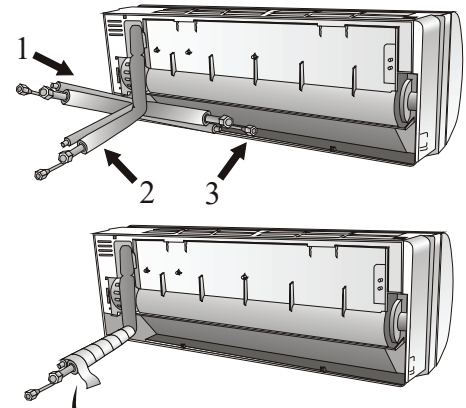

Hajlítsa irányba a csatlakozócsövet

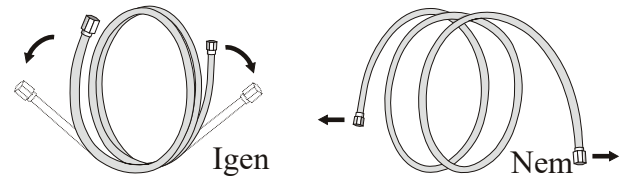

A felcsévelt csővezeték kitékerése

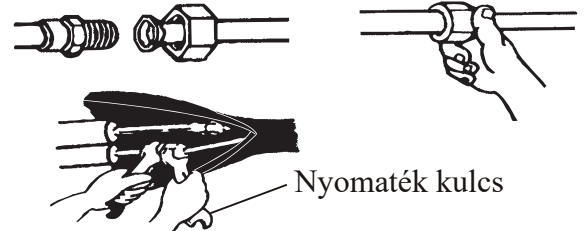

Indoors      Outdoors

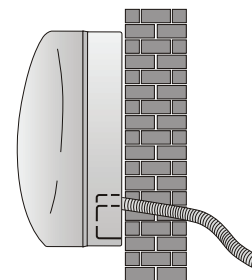
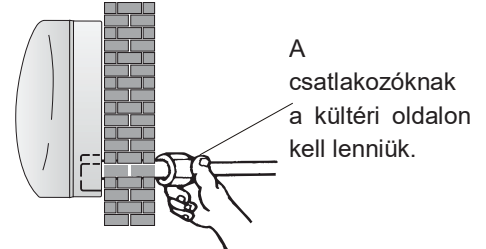

Igen

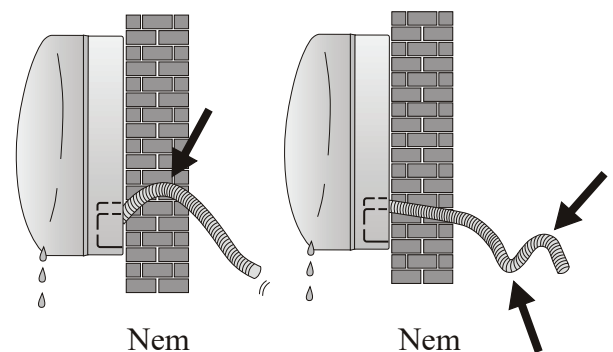



# SZERELÉSI ÚTMUTATÓ--- A telepítés helyének kiválasztása

## A BELTÉRI EGYSÉG BESZERELÉSE

A csövek előírás szerinti csatlakoztatása után szerelje be a csatlakozókábeleket. Szerelje be az ürítőcsövet is. A csövek csatlakoztatása után szigetelje le a csövet, a kábeleket és az ürítőcsövet szigetelőanyaggal.

1. Rendezze el a csöveket, a kábeleket és az ürítőcsövet.
2. Szigetelje le a csőcsatlakozásokat szigetelőanyaggal, és rögzítse őket vinil ragasztószalaggal.
3. Vezesse át a leszigetelt csövet, a kábeleket és az ürítőcsövet a falban kialakított lyukon, majd rögzítse szorosan a beltéri egységet a szerelőlap felső részéhez.
4. Nyomja erősen a szerelőlapnak a beltéri egység alsó részét.

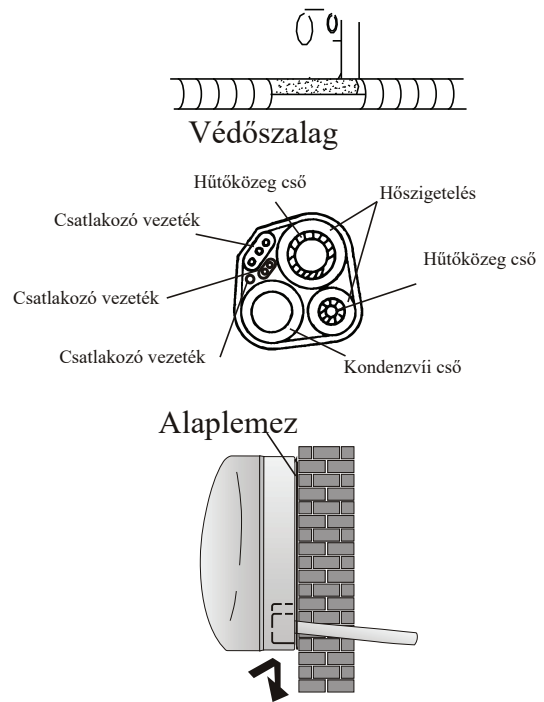

## SZERELÉSI ÚTMUTATÓ— A kültéri egység beszerelése

- A kültéri egységet szilárd falra kell felhelyezni, és ott szorosan rögzíteni kell.
- A csővezetékek és a csatlakozókábelek csatlakoztatása előtt válassza ki a falra szereléshez legmegfelelőbb helyet, és ügyeljen rá, hogy elegendő hely maradjon a berendezés karbantartásához.
- Rögzítse a tartókonzolkokat a falhoz. Használjon a fal anyagának megfelelő dübeleket.
- Használjon több dübelt, mint amennyit a rájuk terhelendő súly normális esetben indokoltá tesz, mert így elkerülheti, hogy a berendezés a működése közben rázkódásnak legyen kitéve, és biztosíthatja, hogy a csavarok éveken át szorosan rögzítve maradjanak.
- A készüléket a vonatkozó nemzeti jogszabályok figyelembevételével kell beszerelni.

## A kültéri egység kondenzvizének elvezetése (csak a hőszivattyús készüléktípusok esetében)

A fűtés során a kültéri egységben keletkező kondenzvíz és jég réteg az ürítőcsövön keresztül elvezethető.

1. Rögzítse az ürítőcsonkot a berendezés e célra kialakított 25 mm-es nyílásában a képen látható módon.
2. Csatlakoztassa az ürítőcsövet az ürítőcsonkhoz. Figyeljen rá, hogy az ürítendő víz a kieresztésének helyén ne okozzon semmilyen zavart.

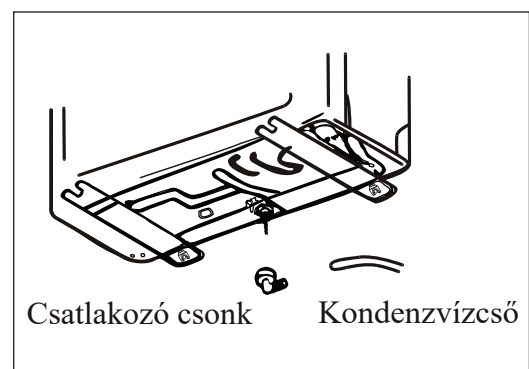

# SZERELÉSI ÚTMUTATÓ--- A kültéri egység beszerelése

## ELEKTROMOS CSATLAKOZÁSOK

1. Távolítsa el a berendezés jobb oldali oldallapján levő fogantyút.
2. Csatlakoztassa a tápkábelt a kapocstáblához. A huzalozásnak összhangban kell lennie a beltéri egység huzalozásával.
3. Rögzítse a tápkábelt egy kábelkötegelővel.
4. Vizsgálja meg, hogy a vezeték szakszerűen lett-e csatlakoztatva.
5. A berendezést hatékony földeléssel kell ellátni.
6. Helyezze vissza a fogantyút.

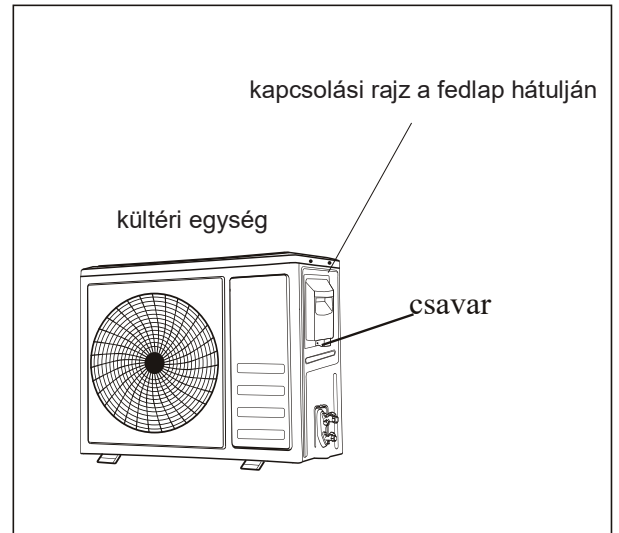

## CSATLAKOZÓCSÖVEK

Csavarja rá a menetes csavaranyát a kültéri egység csatlakozójára, és rögzítse a csavart a beltéri egységnél alkalmazott eljárással megegyezően.

A szivárgás elkerülése érdekében vegye figyelembe az alábbiakat:

1. Használjon két villáskulcsot, és szorítsa meg a menetes csavaranyát. Ügyeljen rá, hogy ne sértse meg a csővezetékeket.
2. Ha nem alkalmaz kellő szorítónyomatékot, szivárgás alakulhat ki. Akkor is kialakulhat szivárgás, ha túlzott szorítónyomatékot alkalmaz, mert megsérülhetnek a csatlakozók.
3. A legmegfelelőbbben úgy végezheti el a csatlakoztatást, ha egy villáskulcsot és egy nyomatékkulcsot is használ. Ez esetben tekintse át a 29. oldalon található ábrát.

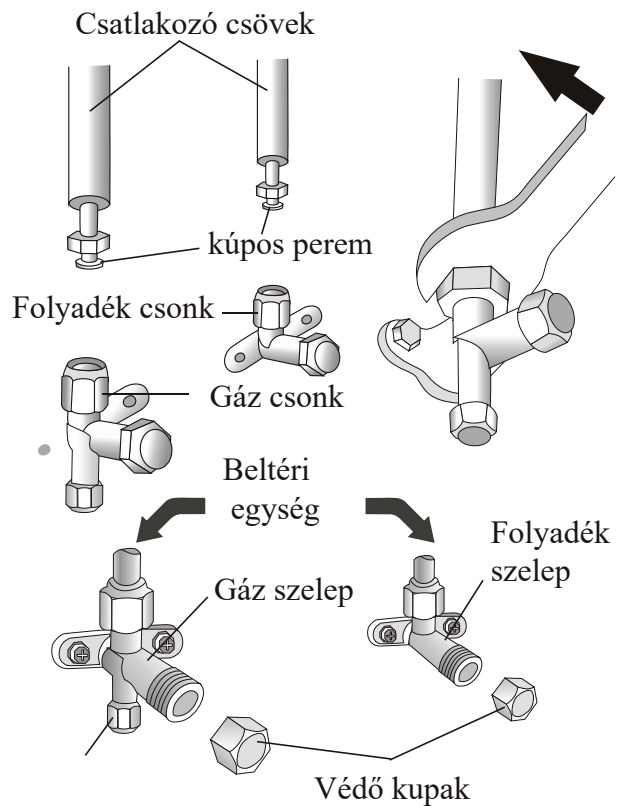

## VÍZTELENÍTÉS ÉS PÁRÁTLANÍTÁS

A hűtőkörben visszamaradt levegő és pára meghibásodást okozhat a kompresszorban. A beltéri és a kültéri egység csatlakoztatása után egy vákuumszivattyú segítségével víztelenítse, illetve párátlanítsa a hűtőkört.

## A hűtőközeg nyomásának ellenőrzése

Az R32 hűtőközeg esetében az alacsony nyomás tartománya 0,8-1,2 Mpa, míg a magas nyomás tartománya 3,2-3,7 Mpa; Ez azt jelenti, hogy a légkondicionáló berendezés hűtőrendszere vagy a hűtőközege akkor tekinthető rendellenesnek, ha a berendezés kompresszorában a nyomásértékek kilépnek a fenti tartományokból.

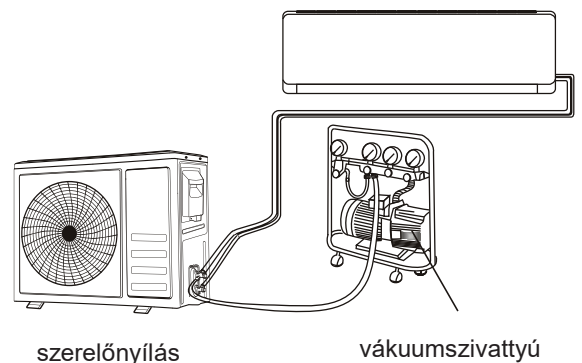

# SZERELÉSI ÚTMUTATÓ--- A kültéri egység beszerelése

## VÍZTELENÍTÉS ÉS PÁRÁTLANÍTÁS

A hűtőkörben visszamaradt levegő és pára meghibásodást okozhat a kompresszorban. A beltéri és a kültéri egység csatlakoztatása után egy vákuumszivattyú segítségével víztelenítse, illetve párátlanítsa a hűtőkört.

- (1) Csavarja ki és távolítsa el a két-, illetve a háromutas szelep védősapkáját.
- (2) Csavarja ki és távolítsa el a szerelőnyílás védősapkáját.
- (3) Csatlakoztassa a vákuumszivattyú tömlőjét a szerelőnyíláshoz.
- (4) Működtesse a vákuumszivattyút 10 - 15 percen át egészen addig, amíg 10 mm Hg abszolút vákuum nem keletkezik.
- (5) A vákuumszivattyú működése közben zárja el a vákuumszivattyú csatlakozóján az alacsony nyomás szabályozógombját. Állítsa le a vákuumszivattyú működését.
- (6) Nyissa meg a kétutas szelepet 1/4 fordulattal, majd 10 másodperc után zárja el a szelepet. Vizsgálja meg az összes csatlakozás tömörtelenségét szappanos vízzel vagy elektronikus tömítésvizsgáló műszerrel.
- (7) Fordítsa el a két-, illetve a háromutas szelep testét. Válassza le a vákuumszivattyú tömlőjét.
- (8) Helyezze vissza és szorítsa meg a szelepek védősapkáit

### A háromutas szelep ábrája

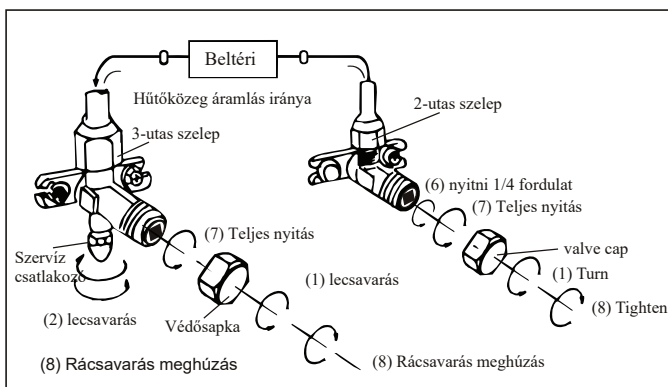
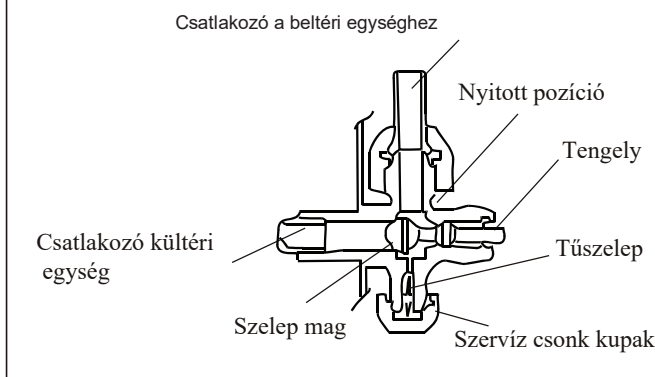

## SZERELÉSI ÚTMUTATÓ—Üzemelési próba

1. Tekerjen szigetelőanyagot a beltéri egység csatlakozásaira, majd rögzítse ezeket szigetelőszalaggal.
2. Rögzítse a jelkábel kilógó részét a csővezetékhez vagy a kültéri egységhez.
3. Rögzítse a csővezetéseket a falhoz (miután betekerte őket szigetelőszalaggal). A csővezeték rögzítéséhez használjon kábelfogókat vagy műanyag kábeltartókat.
4. Helyezzen tömítést abba a nyílásba, amelyen keresztül a csővezeték áthaladnak a falon, hogy ne juthasson levegő vagy víz a nyílásba.

### A beltéri egység működésének ellenőrzése

- A FŐKAPCSOLÓ és a VENTILÁTOR rendeltetésszerűen működik?
- Az ÜZEMMÓDKAPCSOLÓ rendeltetésszerűen működik?
- Az IDŐZÍTŐ funkció a beállított munkapont alapján rendeltetésszerűen működik?
- A jelzőlámpák rendeltetésszerűen működnek?
- A légáramlás irányát jelző billenőlap rendeltetésszerűen működik?
- A berendezés rendszeresen kiüríti a kondenzvizet?

### A kültéri egység működésének ellenőrzése

- Tapasztalható rendellenes zaj vagy rezgés a berendezés működése közben?
- Zavarhatja a zaj, a légáramlás vagy a kondenzvíz ürítése a szomszédokat?
- Észlelhető hűtőközeg szivárgás?

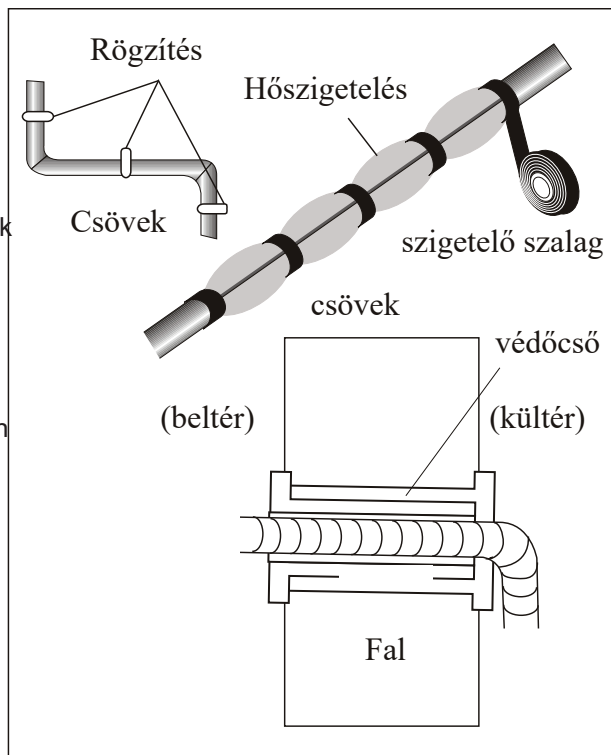

Megjegyzés: az elektronikus vezérlőegység csak három perccel a rendszer feszültség alá helyezése után engedélyezi a kompresszor indítását.

# SZERELÉSI ÚTMUTATÓ—Információk szerelők számára

<b>MODELL Kapacitás</b>	<b>2,5 kW 3,5 kW</b>	<b>5 kW 7 kW</b>
Csővezeték hossza normál töltöttség esetén	<b>5 m</b>	<b>5 m</b>
Beltéri és kültéri egység közötti legnagyobb távolság	<b>25 m</b>	<b>25 m</b>
Kiegészítő hűtőközeg mennyiség (5 m-től kezdődően)	<b>15 g/m</b>	<b>25 g/m</b>
Beltéri és kültéri egység közötti legnagyobb szintkülönbség	<b>10 m</b>	<b>10 m</b>
Hűtőközeg típusa (1)	<b>R32</b>	<b>R32</b>

- (1) Tekintse át a berendezésre ragasztott adattáblát.
- (2) A betöltött teljes mennyiségnek kisebbnek kell lennie a 20 oldalon található GG.1 táblázatban feltüntetett maximális mennyiségnél.

## A VÉDŐSAPKÁKNÁL ÉS A CSATLAKOZÓKNÁL ALKALMAZANDÓ SZORÍTÓNYOMATÉKOK

Csővezeték	SZORÍTÓNYOMATÉK [Nxm]	ERŐHATÁS (20 cm-es villáskulccsal)		SZORÍTÓNYOMATÉK [Nxm]
1/4" (φ6)	15 - 20	csuklóval csavarva	szerelőnyílás csavaranya	7 - 9
3/8" (φ9,52)	31 - 35	karral csavarva	védősapka	25 - 30
1/2" (φ12)	35 - 45	karral csavarva		
5/8" (φ15,88)	75 - 80	karral csavarva		

# SZERELÉSI ÚTMUTATÓ—Információk szerelők számára

## KAPCSOLÁSI RAJZ

A kapcsolási rajz készüléktípusonként változhat. Kérjük, tekintse át a beltéri, illetve a kültéri egységre felragasztott kapcsolási rajzot.

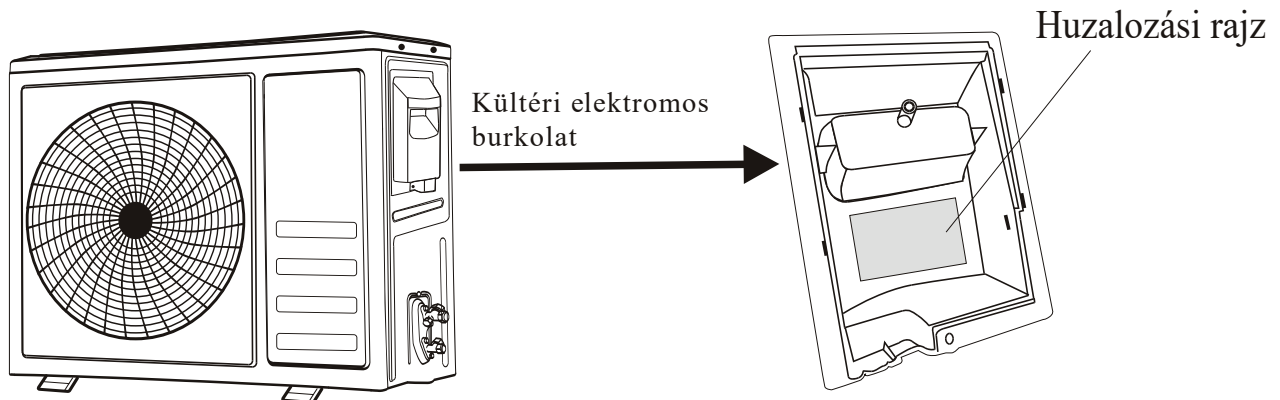
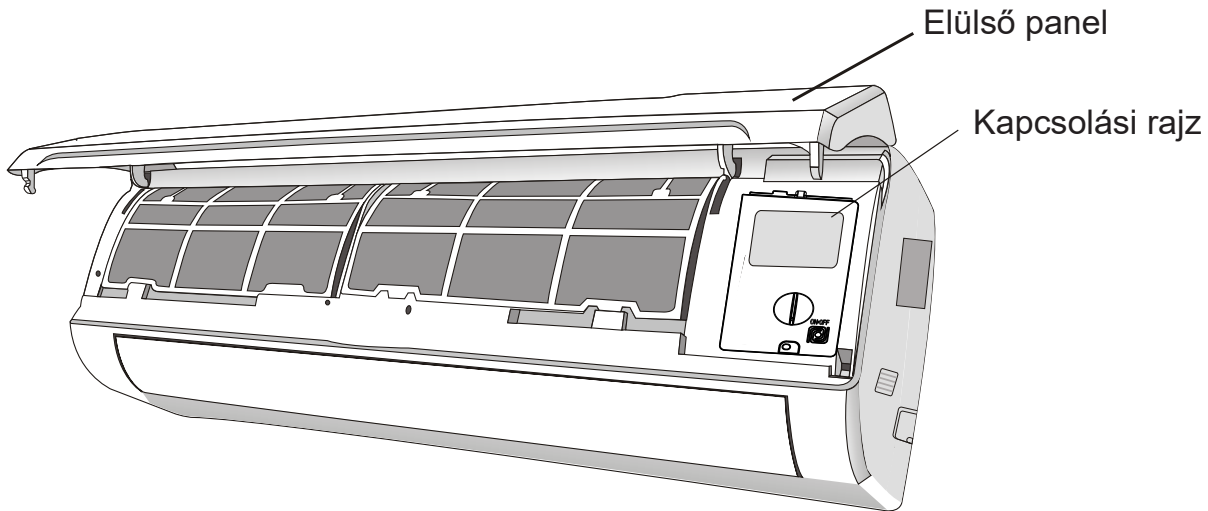

A beltéri egységen a kapcsolási rajz az elülső panel alatt helyezkedik el.  
A kültéri egységen a kapcsolási rajz a fogantyús fedél hátoldalán található.



**Megjegyzés:** Egyes készüléktípusok esetében a gyártó a vezetékeket sorkapocs használata nélkül, közvetlenül a beltéri egység fő nyomtatott áramköri kártyájához csatlakoztatta.

# SZERELÉSI ÚTMUTATÓ—Információk szerelők számára

## ELEKTROMOS VEZETÉKEK MŰSZAKI ADATAI

Invertes típus Kapacitás kW		sectional area						
				2,5	3,5	5	7	
Ajánlott Hálózati betáp kábel (15m)	N			1.5mm <sup>2</sup>	1.5mm <sup>2</sup>	1.5mm <sup>2</sup>	2.5mm <sup>2</sup>	
	L			1.5mm <sup>2</sup>	1.5mm <sup>2</sup>	1.5mm <sup>2</sup>	2.5mm <sup>2</sup>	
				1.5mm <sup>2</sup>	1.5mm <sup>2</sup>	1.5mm <sup>2</sup>	2.5mm <sup>2</sup>	
Ajánlott Kommunikációs kábel	N			0.75mm <sup>2</sup>	0.75mm <sup>2</sup>	0.75mm <sup>2</sup>	0.75mm <sup>2</sup>	
	(L)			0.75mm <sup>2</sup>	0.75mm <sup>2</sup>	0.75mm <sup>2</sup>	0.75mm <sup>2</sup>	
	1			0.75mm <sup>2</sup>	0.75mm <sup>2</sup>	0.75mm <sup>2</sup>	0.75mm <sup>2</sup>	
				0.75mm <sup>2</sup>	0.75mm <sup>2</sup>	0.75mm <sup>2</sup>	0.75mm <sup>2</sup>	

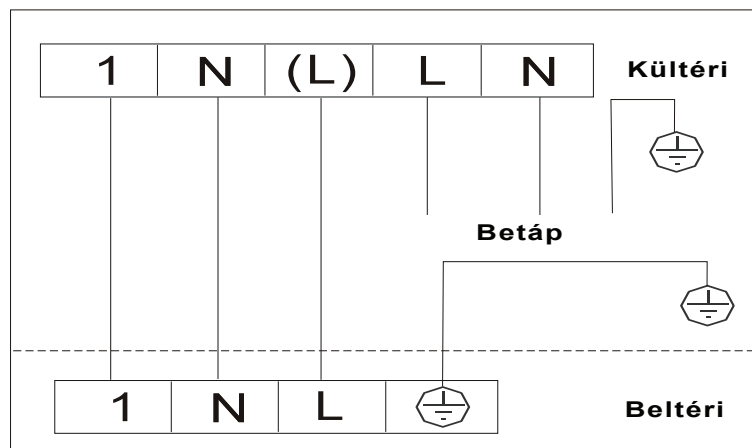

A 220V 25, 35, 50, 70 légkondicionáló berendezés beltéri egységében levő biztosíték kapacitása 50T, 3,15A

# KARBANTARTÁS

A légkondicionáló berendezés hatékonyságának fenntartása érdekében a készüléket rendszeres karbantartásnak kell alávetni.

A karbantartási munkák megkezdése előtt húzza ki a tápkábel csatlakozódugóját a csatlakozóaljzatból.

## BELTÉRI EGYSÉG PORSZŰRŐK

1. Nyissa ki az elülső panelt a nyíl irányába.
2. Tartsa felemelve az egyik kezével az elülső panelt, közben a másik kezével vegye ki a levegőszűrőt.
3. Tisztítsa meg a szűrőt vízzel. Ha a szűrő olajjal szennyezett, meleg vízzel kimosható (legfeljebb 45 °C-os hőmérsékleten). Hagyja a szűrőt megszáradni hűvös, száraz helyen.
4. Tartsa felemelve az egyik kezével az elülső panelt, közben a másik kezével helyezze be a levegőszűrőt.
5. Zárja vissza az elülső panelt.

Az elektrosztatikus szűrőt és a szagszűrőt (ha be vannak szerelve) nem lehet kimosni vagy regenerálni. Ezeket félévente új szűrőkkel kell cserélni.

## A HŐCSERÉLŐ TISZTÍTÁSA

1. Nyissa ki az elülső panelt és hajtsa le ütközésig, majd akassza ki a panelt a zsanérokba, hogy megkönnyítse a berendezés tisztítását.
2. Tisztítsa meg a beltéri egységet szappanos vízbe mártott ronggyal (a víz hőmérséklete ne legyen melegebb 40 °C-nál). Ne használjon a tisztításhoz erős oldószereket vagy tisztítószerket.
3. Ha a kültéri egység eltömődött, távolítsa el a leveleket és a szennyeződéseket, majd portalanítsa a berendezést sűrített levegős lefúvatással vagy egy kevés vízzel.

## SZEZONVÉGI KARBANTARTÁS

1. Kapcsolja ki az automatikus kapcsolót vagy húzza ki a csatlakozódugót a csatlakozóaljzatból.
2. Tisztítsa meg, illetve cserélje ki a szűrőket.
3. Egy napsütéses napon működtesse a légkondicionáló berendezést ventilátor üzemmódban néhány órán át, hogy a berendezés teljesen kiszáradhasson.

## A SZÁRAZELEMÉK CSERÉJE

Mikor: • A beltéri egység nem ad nyugtázó hangjelzést.

- Az LCD kijelző nem működik.

Hogyan: • Távolítsa el az elemtartó fedelét.

- Helyezzen be új szárazelemeket, és figyeljen a + és - jelzésre.

Megjegyzés: Kizárólag új szárazelemeket használjon. Ha nem használja a légkondicionáló berendezést, akkor vegye ki a szárazelemeket a távvezérlőből.

FIGYELEM! Ne helyezze a használt szárazelemeket háztartási szemét gyűjtéséhez használt tárolóba. A használt elemeket a célra kijelölt szelektív hulladékgyűjtőbe kell helyezni.

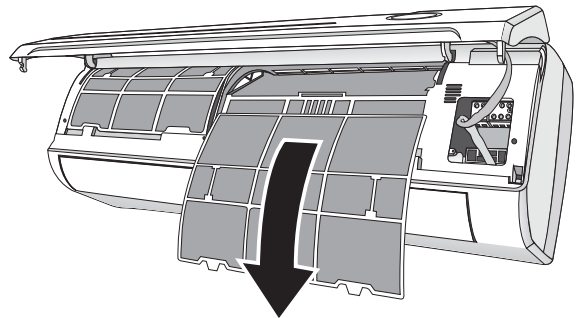
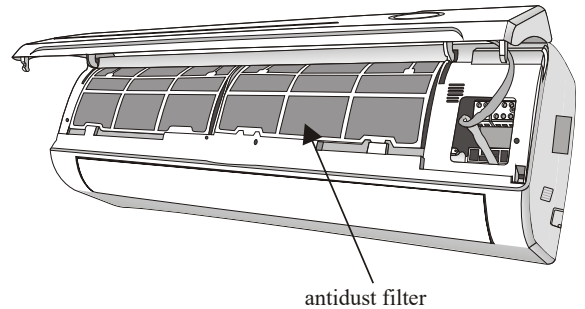
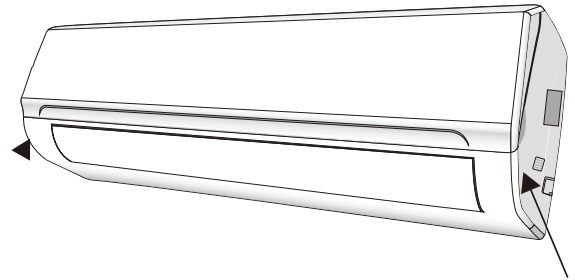



<b>MEGHIBÁSODÁS</b>	<b>LEHETSÉGES OK</b>
A készülék nem működik.	Áramszünet/kihúzták a csatlakozódugót.
	A beltéri/kültéri egység ventilátor motorja meghibásodott.
	A kompresszor hőmágneses megszakítója meghibásodott.
	Védőeszköz vagy biztosíték hiba.
	Meglazult csatlakozás, vagy kihúzták a csatlakozódugót.
	A berendezés a saját védelme érdekében időnként leáll.
	A feszültség túllépte a megengedett feszültségtartományt.
	Az IDŐZÍTETT BEKAPCSOLÁS funkció aktivált állapotban van.
	Az elektronikus vezérlőkártya megsérült.
Rendellenes szag	A levegőszűrő beszennyeződött.
Vízáramlás hangja hallatszik.	Folyadék visszaáramlás a hűtőkörben.
Finom pára áramlik a kifúvónyílásból.	Ez akkor történik, amikor nagyon lehűl a helyiségben a levegő, például HÚTÉS vagy PÁRÁTLANÍTÓ üzemmódban.
Rendellenes zaj hallatszik.	A zajt a hőmérséklet változása miatt az elülső panel összehúzódása vagy kitágulása okozza. Ez nem tekinthető rendellenesnek.
Elégtelen a meleg vagy a hideg levegő áramlása.	Helytelenül beállított hőmérséklet érték.
	A beltéri vagy a kültéri egység légbeszívó- vagy légkifúvó nyílása eltömődött.
	A levegőszűrő elzáródott.
	A ventilátor forgási sebességét minimálisra állították.
	Egyéb hőforrás is található a helyiségben.
	Nincs a rendszerben hűtőközeg.
A készülék nem reagál semmilyen parancsra.	Túl nagy a távolság a távvezérlő és a beltéri egység között.
	Lehet, hogy a távvezérlőben levő szárazelemek kimerültek.
	A távvezérlő és a beltéri egység jelvevője között haladó jel valamilyen akadályba ütközik.
A kijelző nem működik.	A LED funkció aktivált állapotban van.
	Áramszünet
<b>A következő esetekben azonnal kapcsolja ki és áramtalanítsa a légkondicionáló berendezést:</b>	
Rendellenes zajok hallatszanak a berendezés működése közben.	
Az elektronikus vezérlőkártya meghibásodott.	
Meghibásodott biztosítékok vagy kapcsolók.	
Vízspriccelés vagy tárgyak a berendezésben.	
Kábel vagy csatlakozóaljzat túlmelegedés.	
Nagyon erős szagok áradnak a berendezésből.	
<b>A KIJELZŐN LÁTHATÓ HIBAKÓDOK</b>	





OKOS KLÍMA - OKOS DÖNTÉS!

[www.polarclima.hu](http://www.polarclima.hu)